

PRINCESS®

Nederlands	4	Dansk	32
English	8	Norsk	36
Français	12	Suomi	40
Deutsch	16	Português	44
Español	20	Ελληνικά	48
Italiano	24	عربية	55
Svenska	28		

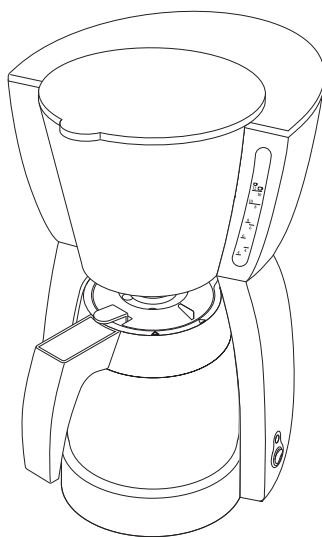

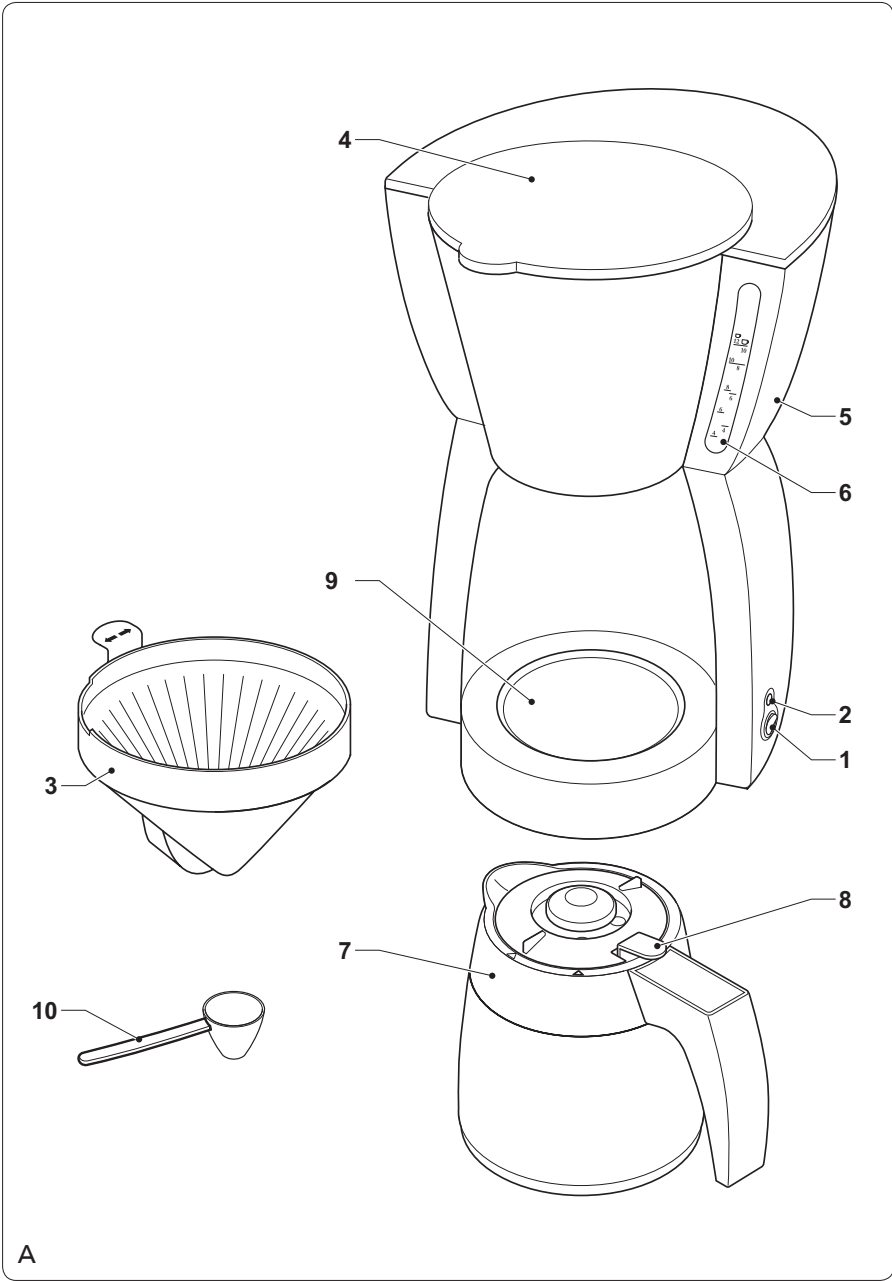

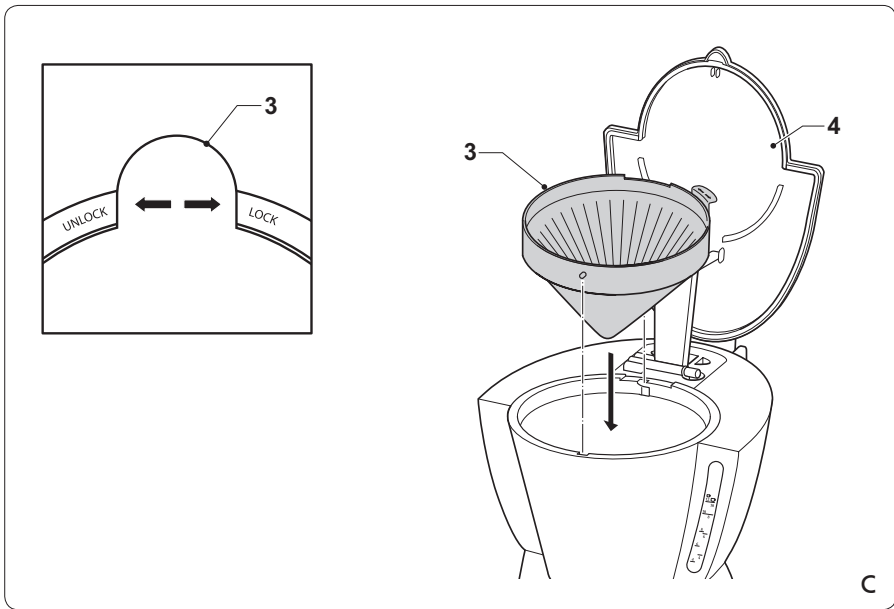
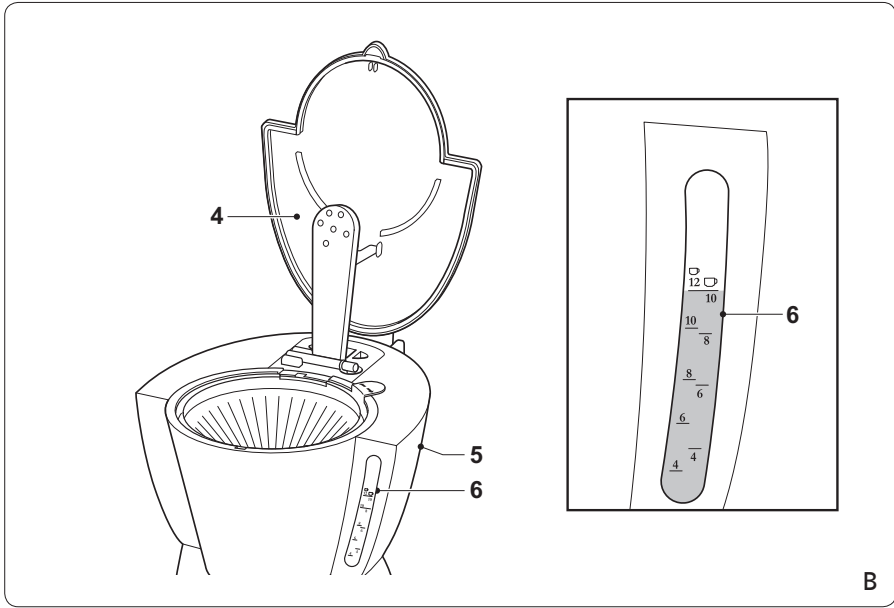

Gefeliciteerd!

U heeft een product van Princess aangeschaft. Ons doel is om kwaliteitsproducten met een smaakvol ontwerp en tegen een betaalbare prijs te bieden. We hopen dat u gedurende vele jaren plezier zult hebben van dit product.

Beschrijving (fig. A)

Uw 242237 Princess koffiezetapparaat is ontworpen voor het zetten van koffie. Het apparaat is uitsluitend geschikt voor gebruik binnenshuis. Het apparaat is uitsluitend geschikt voor huishoudelijk gebruik.

1. Aan/uit-schakelaar
2. Aan/uit-indicator
3. Koffiefilterhouder
4. Deksel
5. Waterreservoir
6. Waterniveau-indicator
7. Koffiekan
8. Koffieschenknop
9. Bodemplaat
10. Koffieschepje

Let op: De koffiekan is niet geschikt voor gebruik in de magnetron.

Eerste gebruik

- Gebruik de eerste paar keer alleen water om de binnenkant van het apparaat voor het eerste gebruik te reinigen. Zie het gedeelte "Aanwijzingen voor gebruik". Gebruik geen koffiefilter of gemalen koffie. Gooi het water na afloop weg.
- Reinig het apparaat. Zie het gedeelte "Reiniging en onderhoud".
- Reinig de accessoires. Zie het gedeelte "Reiniging en onderhoud".

Gebruik

Vullen van het waterreservoir (fig. B)

Voordat u verdergaat, vragen wij graag uw aandacht voor de volgende punten:

- Schakel voor het vullen van het waterreservoir het apparaat uit en verwijder de netstekker uit het stopcontact.

- Vul het waterreservoir niet met meer water dan nodig voor het zetten van de koffie. Voordat u verdergaat, willen wij graag dat u uw aandacht vestigt op de volgende punten:

- Gebruik het apparaat niet zonder water in het waterreservoir.
- Vul het waterreservoir niet verder dan de maximummarkering. Zorg ervoor dat het waterniveau zich tijdens gebruik altijd boven de minimummarkering bevindt.
- Vul het waterreservoir uitsluitend met koud water.
- Vul het waterreservoir niet met koolzuurhoudend water of andere vloeistoffen.
- Open het deksel (4).
- Vul het waterreservoir (5) met water tot de gewenste markering op de waterniveau-indicator (6).
- Sluit het deksel (4).

In- en uitschakelen (fig. A)

- Zet de aan/uit-schakelaar (1) in positie 'I' om het apparaat in te schakelen. De aan/uit-indicator (2) gaat branden. Het apparaat begint met koffie zetten.
- Zet de aan/uit-schakelaar (1) in positie '0' om het apparaat uit te schakelen. De aan/uit-indicator (2) gaat uit.

Aanwijzingen voor gebruik (fig. A - C)

Voordat u verdergaat, willen wij graag dat u uw aandacht vestigt op de volgende punten:

- Gebruik uitsluitend papieren koffiefilters (1x4) die geschikt zijn voor het apparaat.
- Plaats de koffiekan (7) op de bodemplaat (9).
- Open het deksel (4).
- Vul het waterreservoir (5) met de gewenste hoeveelheid water.
- Plaats de koffiefilterhouder (3) in het apparaat. Vergrendel de koffiefilterhouder (3) door hem naar de positie "LOCK" te draaien.

Voordat u verdergaat, vragen wij graag uw aandacht voor de volgende punten:

- Indien de koffiefilterhouder niet op zijn plaats vergrendeld is, zal het deksel niet volledig sluiten en stoom uit het apparaat ontsnappen.
- Plaats een geschikt papieren koffiefilter in de koffiefilterhouder (3).
- Doe de gewenste hoeveelheid koffie in het koffiefilter.
- Sluit het deksel (4).
- Plaats de netstekker in het stopcontact.
- Zet de aan/uit-schakelaar (1) in positie 'I' om het apparaat in te schakelen. De aan/uit-indicator (2) gaat branden. Het apparaat begint met koffie zetten.

Voordat u verdergaat, vragen wij graag uw aandacht voor de volgende punten:

- Verwijder het deksel niet van het waterreservoir terwijl het water kookt.

Let op: Het apparaat heeft een 'pauzeer-en-serveer'-functie die het mogelijk maakt de koffiekannet van de bodemplaat te verwijderen terwijl de koffie wordt gezet. Verwijder de koffiekannet van de bodemplaat om een kop koffie in te schenken. Plaats de koffiekannet op tijd terug op de bodemplaat om overstromen van het koffiefilter te voorkomen. De 'pauzeer-en-serveer'-functie werkt uitsluitend wanneer de koffiefilterhouder op zijn plaats vergrendeld is.

- Zet de aan/uit-schakelaar (1) in positie '0' om het apparaat uit te schakelen. De aan/uit-indicator (2) gaat uit.
- Verwijder de netstekker uit het stopcontact.
- Laat het apparaat volledig afkoelen.

Reiniging en onderhoud

Voordat u verdergaat, vragen wij graag uw aandacht voor de volgende punten:

- Schakel voor reiniging en onderhoud altijd het apparaat uit, verwijder de netstekker uit het stopcontact en wacht totdat het apparaat is afgekoeld.
- Dompel het apparaat niet onder in water of andere vloeistoffen.

Voordat u verdergaat, willen wij graag dat u uw aandacht vestigt op de volgende punten:

- Gebruik geen bijtende of schurende reinigingsmiddelen om het apparaat te reinigen.
- Gebruik geen scherpe voorwerpen om het apparaat te reinigen.
- De koffiekannet kan niet worden gereinigd in de vaatwasser. Reinig het apparaat en de andere accessoires niet in de vaatwasser.
- Controleer het apparaat regelmatig op mogelijke schade.
- Reinig de accessoires:
 - Reinig de koffiekannet in sop. Droog de koffiekannet grondig.
 - Ontgrendel de koffiefilterhouder door hem naar de positie "UNLOCK" te draaien. Verwijder de koffiefilterhouder uit het apparaat. Reinig de koffiefilterhouder in sop. Droog de koffiefilterhouder grondig. Plaats de koffiefilterhouder in het apparaat. Vergrendel de koffiefilterhouder door hem naar de positie "LOCK" te draaien.
- Reinig de buitenkant van het apparaat met een vochtige doek. Droog de buitenkant van het apparaat met een schone, droge doek.
- Berg het apparaat op op een droge en vorstvrije plaats, buiten bereik van kinderen.

Ontkalken van het apparaat (fig. A & C)

Het apparaat moet na iedere 25 keer gebruik worden ontkalkt. Indien het apparaat moet worden ontkalkt, gebruik dan een geschikt ontkalkingsmiddel. Speciale ontkalkingsmiddelen zijn verkrijgbaar bij ons servicestation.

Let op: Princess is niet aansprakelijk voor schade veroorzaakt door ontkalkingsmiddelen. Schade veroorzaakt door het niet regelmatig ontkalken van het apparaat wordt niet gedekt door de garantie.

Voordat u verdergaat, vragen wij graag uw aandacht voor de volgende punten:

- Verwijder voor het ontkalken van het apparaat de netstekker uit het stopcontact en wacht totdat het apparaat is afgekoeld.

- Dompel het apparaat niet onder in water of andere vloeistoffen.

Voordat u verdergaat, willen wij graag dat u uw aandacht vestigt op de volgende punten:

- Wees voorzichtig tijdens het ontkalken van het apparaat om beschadiging van meubels of kleding te voorkomen.
- Gebruik geen azijn of azijnconcentraat om het apparaat te ontkalken.
- Gebruik geen citroenzuur om het apparaat te ontkalken.
- Vul het waterreservoir (5) met een geschikt ontkalkingsmiddel.
- Plaats de koffiekan (7) op de bodemplaat (9).
- Plaats de netstekker in het stopcontact.
- Schakel het apparaat in met behulp van de aan/uit-schakelaar (1).
- Laat het apparaat lopen totdat 1/3 van het ontkalkingsmiddel zich in de koffiekan (7) bevindt.
- Schakel het apparaat uit met behulp van de aan/uit-schakelaar (1).
- Laat het ontkalkingsmiddel ongeveer 30 minuten werken.
- Schakel het apparaat in met behulp van de aan/uit-schakelaar (1).
- Laat het apparaat lopen totdat het resterende ontkalkingsmiddel zich in de koffiekan (7) bevindt.
- Spoel het apparaat met schoon water:
 - Vul het waterreservoir (5) met schoon water tot de maximummarkering op de waterniveau-indicator (6).
 - Plaats de lege koffiekan (7) op de bodemplaat (9).
 - Schakel het apparaat in met behulp van de aan/uit-schakelaar (1).
 - Laat alle water uit het apparaat lopen.
- Verwijder de netstekker uit het stopcontact.
- Laat het apparaat volledig afkoelen.
- Reinig het apparaat. Zie het gedeelte "Reiniging en onderhoud".

Veiligheidsinstructies

Algemene veiligheid

- Lees voor gebruik de gebruiksaanwijzing zorgvuldig door. Bewaar de gebruiksaanwijzing voor toekomstig gebruik.
- Gebruik het apparaat en de accessoires uitsluitend voor hun beoogde doeleinden. Gebruik het apparaat en de accessoires niet voor andere doeleinden dan beschreven in de gebruiksaanwijzing.
- Gebruik het apparaat niet als een onderdeel of een accessoire beschadigd of defect is. Indien een onderdeel of een accessoire beschadigd of defect is, moet het door de fabrikant of een erkend servicecentrum worden vervangen.
- Houd altijd toezicht op kinderen om te voorkomen dat ze met het apparaat spelen.
- Het gebruik van dit apparaat door kinderen of personen met een lichamelijke, zintuiglijke, geestelijke of motorische handicap of zonder de benodigde kennis en ervaring kan gevaar veroorzaken. Personen die verantwoordelijk zijn voor hun veiligheid moeten uitdrukkelijke instructies geven of toezicht houden op het gebruik van het apparaat.
- Gebruik het apparaat niet in de buurt van badkuipen, douches, wastafels of andere voorzieningen die water bevatten.
- Dompel het apparaat niet onder in water of andere vloeistoffen. Verwijder het apparaat niet met uw handen indien het apparaat is ondergedompeld in water of andere vloeistoffen. Verwijder onmiddellijk de netstekker uit het stopcontact. Gebruik het apparaat niet opnieuw indien het apparaat is ondergedompeld in water of andere vloeistoffen.
- Dit apparaat is uitsluitend bedoeld voor huishoudelijk gebruik en voor gelijksoortige toepassingsgebieden zoals werknemerskantines in winkels, kantoren en andere werkomgevingen; boerderijen; door gasten in hotels, motels, bed and breakfasts en andere woonomgevingen.

Elektrische veiligheid

- Controleer voor gebruik altijd of de netspanning overeenkomt met de spanning op het typeplaatje van het apparaat.
- Het apparaat mag niet worden bediend door middel van een externe timer of een apart afstandsbedieningssysteem.
- Sluit het apparaat aan op een geaard stopcontact. Gebruik indien nodig een geaarde verlengkabel met een geschikte diameter (minimaal 3 x 1 mm²).
- Zorg ervoor dat er geen water in de pluggen van het netsnoer en het verlengsnoer kan komen.
- Draai het netsnoer en het verlengsnoer altijd volledig uit.
- Zorg ervoor dat het netsnoer niet over de rand van een werkblad hangt. Zorg ervoor dat het netsnoer niet per ongeluk verstrengeld raakt of de oorzaak van een struikeling kan vormen.
- Houd het netsnoer uit de buurt van warmtebronnen, olie en scherpe randen.
- Gebruik het apparaat niet als het netsnoer of de netstekker beschadigd of defect is. Indien het netsnoer of de netstekker beschadigd of defect is, moet het door de fabrikant of een erkend servicecentrum worden vervangen.
- Trek niet aan het netsnoer om de netstekker van de netvoeding te verwijderen.
- Verwijder de netstekker van de netvoeding wanneer het apparaat niet in gebruik is, voor montage- of demontagewerkzaamheden en voor reinigings- en onderhoudswerkzaamheden.

Veiligheidsinstructies voor koffiezetapparaten

- Gebruik het apparaat niet buitenshuis.
- Gebruik het apparaat niet in vochtige omgevingen.
- Gebruik een met water gevuld apparaat uitsluitend in vorstvrije omgevingen.
- Plaats het apparaat op een stabiel en vlak oppervlak.
- Plaats het apparaat op een hittebestendig en spatvrij oppervlak.
- Plaats het apparaat niet op een kookplaat.

- Plaats het apparaat niet op hete oppervlakken of in de buurt van open vlammen.
- Zorg ervoor dat het apparaat niet in contact komt met brandbaar materiaal.
- Houd het apparaat uit de buurt van warmtebronnen.
- Wees voorzichtig met heet water en stoom om brandwonden te vermijden.
- Berg het apparaat op een droge plaats op wanneer het niet in gebruik is. Zorg ervoor dat kinderen geen toegang hebben tot opgeborgen apparaten.

Disclaimer

Wijzigingen voorbehouden; specificaties kunnen zonder opgave van redenen worden gewijzigd.

Congratulations!

You have purchased a Princess product. Our aim is to provide quality products with a tasteful design and at an affordable price. We hope that you will enjoy this product for many years.

Description (fig. A)

Your 242237 Princess coffee maker has been designed for making coffee. The appliance is suitable for indoor use only. The appliance is suitable for domestic use only.

1. On/off switch
2. On/off indicator
3. Coffee filter holder
4. Cover
5. Water reservoir
6. Water level indicator
7. Coffee pot
8. Coffee pour button
9. Bottom plate
10. Coffee scoop

Note: The coffee pot is not suitable for use in the microwave.

Initial use

- To clean the inside of the appliance before first use, only use water for the first few times. Refer to the section "Hints for use". Do not use a coffee filter or any ground coffee. When finished, dispose of the water.
- Clean the appliance. Refer to the section "Cleaning and maintenance".
- Clean the accessories. Refer to the section "Cleaning and maintenance".

Use

Filling the water reservoir (fig. B)

Before you proceed, we need you to pay attention to the following notes:

- Before filling the water reservoir, switch off the appliance and remove the mains plug from the wall socket.
- Do not fill the water reservoir with more water than required for making the coffee.

Before you proceed, we would like you to focus your attention on the following notes:

- Do not use the appliance without water in the water reservoir.
- Do not exceed the maximum mark when you fill the water reservoir. Make sure that the water level is always above the minimum mark during use.
- Only use cold water to fill the water reservoir.
- Do not use carbonated water or other liquids to fill the water reservoir.
- Open the cover (4).
- Fill the water reservoir (5) with water up to the required mark on the water level indicator (6).
- Close the cover (4).

Switching on and off (fig. A)

- To switch on the appliance, set the on/off switch (1) to the 'I' position. The on/off indicator (2) comes on. The appliance starts to make the coffee.
- To switch off the appliance, set the on/off switch (1) to the 'O' position. The on/off indicator (2) goes off.

Hints for use (fig. A - C)

Before you proceed, we would like you to focus your attention on the following notes:

- Only use paper coffee filters (1x4) that are suitable for the appliance.
- Place the coffee pot (7) on the bottom plate (9).
- Open the cover (4).
- Fill the water reservoir (5) with the required amount of water.
- Place the coffee filter holder (3) in the appliance. Lock the coffee filter holder (3) by turning it to the "LOCK" position.

Before you proceed, we need you to pay attention to the following notes:

- If the coffee filter holder is not locked into place, the cover will not fully close and steam will escape from the appliance.
- Place a suitable paper coffee filter in the coffee filter holder (3).

- Put the required amount of coffee in the coffee filter.
- Close the cover (4).
- Insert the mains plug into the wall socket.
- To switch on the appliance, set the on/off switch (1) to the 'I' position. The on/off indicator (2) comes on. The appliance starts to make the coffee.

Before you proceed, we need you to pay attention to the following notes:

- Do not remove the cover from the water reservoir while the water is boiling.

Note: The appliance has a pause-and-serve function which makes it possible to remove the coffee pot from the bottom plate while the coffee is being made. Remove the coffee pot from the bottom plate to pour a cup of coffee. Place the coffee pot back on the bottom plate in time to prevent the coffee filter from overflowing. The pause-and-serve function only works when the coffee filter holder is locked into place.

- To switch off the appliance, set the on/off switch (1) to the '0' position. The on/off indicator (2) goes off.
- Remove the mains plug from the wall socket.
- Allow the appliance to cool down completely.

Cleaning and maintenance

Before you proceed, we need you to pay attention to the following notes:

- Before cleaning or maintenance, always switch off the appliance, remove the mains plug from the wall socket and wait until the appliance has cooled down.
- Do not immerse the appliance in water or any other liquids.

Before you proceed, we would like you to focus your attention on the following notes:

- Do not use aggressive or abrasive cleaning agents to clean the appliance.
- Do not use sharp objects to clean the appliance.
- The coffee pot cannot be cleaned in the dishwasher. Do not clean the appliance and the other accessories in the dishwasher.

- Regularly check the appliance for possible damage.
- Clean the accessories:
 - Clean the coffee pot in soapy water. Thoroughly dry the coffee pot.
 - Unlock the coffee filter holder by turning it to the "UNLOCK" position. Remove the coffee filter holder from the appliance. Clean the coffee filter holder in soapy water. Thoroughly dry the coffee filter holder. Place the coffee filter holder in the appliance. Lock the coffee filter holder by turning it to the "LOCK" position.
- Clean the outside of the appliance with a damp cloth. Dry the outside of the appliance with a clean, dry cloth.
- Store the appliance in a dry and frost-free place, out of the reach of children.

Descaling the appliance (fig. A & C)

The appliance must be descaled after every 25 uses. If the appliance must be descaled, use a suitable descaling agent. Special descaling agents are available from our service station.

Note: Princess will not be responsible for any damage caused by descaling agents. Damage caused by not regularly descaling the appliance is not covered by the guarantee.

Before you proceed, we need you to pay attention to the following notes:

- Before descaling the appliance, remove the mains plug from the wall socket and wait until the appliance has cooled down.
- Do not immerse the appliance in water or any other liquids.

Before you proceed, we would like you to focus your attention on the following notes:

- Be careful when descaling the appliance to prevent damage to furniture or clothing.
- Do not use vinegar or vinegar concentrate to descale the appliance.
- Do not use citric acid to descale the appliance.
- Fill the water reservoir (5) with a suitable descaling agent.
- Place the coffee pot (7) on the bottom plate (9).

- Insert the mains plug into the wall socket.
- Switch on the appliance using the on/off switch (1).
- Let the appliance run until 1/3 of the descaling agent is in the coffee pot (7).
- Switch off the appliance using the on/off switch (1).
- Let the descaling agent work for approximately 30 minutes.
- Switch on the appliance using the on/off switch (1).
- Let the appliance run until the remaining descaling agent is in the coffee pot (7).
- Rinse the appliance with clean water:
 - Fill the water reservoir (5) with clean water up to the maximum mark on the water level indicator (6).
 - Place the empty coffee pot (7) on the bottom plate (9).
 - Switch on the appliance using the on/off switch (1).
 - Let all water run out of the appliance.
- Remove the mains plug from the wall socket.
- Allow the appliance to cool down completely.
- Clean the appliance. Refer to the section "Cleaning and maintenance".
- Do not use the appliance near bathtubs, showers, basins or other vessels containing water.
- Do not immerse the appliance in water or other liquids. If the appliance is immersed in water or other liquids, do not remove the appliance with your hands. Immediately remove the mains plug from the wall socket. If the appliance is immersed in water or other liquids, do not use the appliance again.
- This appliance is intended to be used in domestic and similar applications such as staff kitchen areas in shops, offices and other working environments; farm houses; by clients in hotels, motels and other residential type environments; bed-and-breakfast type environments.

Electrical safety

- Before use, always check that the mains voltage is the same as the voltage on the rating plate of the appliance.
- The appliance is not intended to be operated by means of an external timer or separate remote-control system.
- Connect the appliance to an earthed wall socket. If necessary, use an earthed extension cable of a suitable diameter (at least 3 x 1 mm²).
- Make sure that water cannot enter the contact plugs of the mains cable and the extension cable.
- Always fully unwind the mains cable and the extension cable.
- Make sure that the mains cable does not hang over the edge of a worktop and cannot be caught accidentally or tripped over.
- Keep the mains cable away from heat, oil and sharp edges.
- Do not use the appliance if the mains cable or the mains plug is damaged or defective. If the mains cable or the mains plug is damaged or defective, it must be replaced by the manufacturer or an authorised repair agent.
- Do not pull the mains cable to disconnect the mains plug from the mains.
- Disconnect the mains plug from the mains when the appliance is not in use, before assembly or disassembly and before cleaning and maintenance.

Safety instructions

General safety

- Read the manual carefully before use. Keep the manual for future reference.
- Only use the appliance and the accessories for their intended purposes. Do not use the appliance and the accessories for other purposes than described in the manual.
- Do not use the appliance if any part or any accessory is damaged or defective. If a part or an accessory is damaged or defective, it must be replaced by the manufacturer or an authorised repair agent.
- Children should be supervised to ensure that they do not play with the appliance.
- The use of this appliance by children or persons with a physical, sensory, mental or motorial disability, or lack of experience and knowledge can give cause to hazards. Persons responsible for their safety should give explicit instructions or supervise the use of the appliance.

Safety instructions for coffee makers

- Do not use the appliance outdoors.
- Do not use the appliance in damp environments.
- Only use the appliance in frost-free environments if the appliance is filled with water.
- Place the appliance on a stable and flat surface.
- Place the appliance on a heat-resistant and splash-proof surface.
- Do not place the appliance on a hob.
- Do not place the appliance on hot surfaces or near open flames.
- Make sure that the appliance does not come into contact with flammable material.
- Keep the appliance away from heat sources.
- Be careful with hot water and steam to avoid burns.
- Store the appliance in a dry place when not in use. Make sure that children do not have access to stored appliances.

Warning! This appliance must be earthed.

Disclaimer

Subject to change; specifications can be changed without further notice.

U.K. Wiring instructions

The wires in the mains lead are coloured in accordance with the following code:

BLUE	NEUTRAL
BROWN	LIVE
GREEN/YELLOW	EARTH

As the colours of the wire in the mains lead of this appliance may not correspond with the colour markings identifying the terminals on your plug, proceed as follows:

The wire which is coloured BLUE must be connected to the terminal which is marked with the letter N or coloured black.

The wire which is coloured BROWN must be connected to the terminal which is marked with the letter L or coloured red.

The wire which is coloured GREEN/YELLOW must be connected to the terminal which is marked with the letter E or () and is coloured GREEN or GREEN/YELLOW.

If a 13Amp (BS1363) plug is used, a 13Amp (BS1362) fuse must be fitted, or if any other type of plug is used, a 13Amp fuse must be fitted, either in the plug or adaptor, or on the distribution board.

Félicitations!

Vous avez acheté un produit Princess. Nous souhaitons vous proposer des produits de qualité associant un design raffiné et des prix accessibles. Nous espérons que vous profiterez longtemps de ce produit.

Description (fig. A)

Votre cafetière 242237 Princess a été conçue pour préparer le café. L'appareil est réservé à un usage à l'intérieur. L'appareil est réservé à un usage domestique.

1. Interrupteur marche/arrêt
2. Témoin marche/arrêt
3. Porte-filtre à café
4. Couvercle
5. Réservoir d'eau
6. Indicateur de niveau d'eau
7. Pot de café
8. Bouton de service de café
9. Plaque inférieure
10. Mesure à café

Remarque : Le pot de café n'est pas prévu pour passer au four à micro-ondes.

Utilisation initiale

- Pour nettoyer l'intérieur de l'appareil avant sa première utilisation, utilisez uniquement de l'eau les premières fois. Consultez la section "Conseils d'usage". N'utilisez pas de filtre à café, ni de café moulu. Une fois terminé, jetez l'eau.
- Nettoyez l'appareil. Consultez la section "Nettoyage et entretien".
- Nettoyez les accessoires. Consultez la section "Nettoyage et entretien".

Utilisation

Remplissage du réservoir d'eau (fig. B)

Avant de procéder, vous devez faire attention aux remarques suivantes :

- Avant de remplir le réservoir d'eau, arrêtez l'appareil et débranchez la fiche secteur de la prise murale.

- Ne remplissez pas le réservoir avec plus d'eau qu'il n'est nécessaire pour faire le café.

Avant de procéder, nous souhaiterions que vous preniez connaissance des remarques suivantes :

- N'utilisez pas l'appareil si le réservoir d'eau est vide.
- Ne dépassez pas le repère maximum lorsque vous remplissez le réservoir d'eau. Assurez-vous que le niveau de l'eau est toujours supérieur au repère minimum durant l'utilisation.
- Utilisez uniquement de l'eau froide pour remplir le réservoir d'eau.
- N'utilisez pas de l'eau gazeuse ou autres liquides pour remplir le réservoir.
- Ouvrez le couvercle (4).
- Remplissez le réservoir (5) avec de l'eau jusqu'au repère sur l'indicateur de niveau d'eau (6).
- Fermez le couvercle (4).

Mise en marche et arrêt (fig. A)

- Pour mettre l'appareil en marche, positionnez l'interrupteur marche/arrêt (1) sur 'I'. Le témoin marche/arrêt (2) s'allume. L'appareil commence à faire le café.
- Pour arrêter l'appareil, positionnez l'interrupteur marche/arrêt (1) sur 'O'. Le témoin marche/arrêt (2) s'éteint.

Conseils d'usage (fig. A - C)

Avant de procéder, nous souhaiterions que vous preniez connaissance des remarques suivantes :

- Utilisez uniquement des filtres à café en papier (1x4) adaptés à l'appareil.
- Placez le pot de café (7) sur la plaque inférieure (9).
- Ouvrez le couvercle (4).
- Remplissez le réservoir d'eau (5) avec la quantité d'eau requise.
- Placez le porte-filtre à café (3) dans l'appareil. Verrouillez le porte-filtre à café (3) en le tournant sur la position "LOCK".

Avant de procéder, vous devez faire attention aux remarques suivantes :

- Si le porte-filtre à café n'est pas enclenché, le couvercle ne se ferme pas complètement et la vapeur s'échappe de l'appareil.
- Placez un filtre à café en papier adapté dans le porte-filtre à café (3).
- Versez la quantité de café requise dans le filtre à café.
- Fermez le couvercle (4).
- Insérez la fiche secteur dans la prise murale.
- Pour mettre l'appareil en marche, positionnez l'interrupteur marche/arrêt (1) sur '1'. Le témoin marche/arrêt (2) s'allume. L'appareil commence à faire le café.

Avant de procéder, vous devez faire attention aux remarques suivantes :

- Ne retirez pas le couvercle du réservoir d'eau pendant que l'eau est en ébullition.

Remarque : L'appareil bénéficie d'une fonction de pause-service facilitant le retrait du pot de café de la plaque inférieure même pendant la préparation du café. Retirez le pot de café de la plaque inférieure pour verser une tasse de café. Remplacez le pot de café sur la plaque inférieure à temps pour éviter que le filtre à café ne déborde. La fonction pause-service fonctionne uniquement si le porte-filtre à café est enclenché.

- Pour arrêter l'appareil, positionnez l'interrupteur marche/arrêt (1) sur '0'. Le témoin marche/arrêt (2) s'éteint.
- Débranchez la fiche secteur de la prise murale.
- Laissez l'appareil refroidir complètement.

Nettoyage et entretien

Avant de procéder, vous devez faire attention aux remarques suivantes :

- Avant le nettoyage ou l'entretien, arrêtez toujours l'appareil, débranchez la fiche secteur de la prise murale et attendez que l'appareil refroidisse.
- Ne plongez pas l'appareil dans l'eau ou autres liquides.

Avant de procéder, nous souhaiterions que vous preniez connaissance des remarques suivantes :

- N'utilisez pas de produits de nettoyage agressifs ou abrasifs pour nettoyer l'appareil.
- Ne nettoyez pas l'appareil avec des objets coupants.
- Le pot de café ne peut pas être nettoyé au lave-vaisselle. Ne nettoyez pas l'appareil et ses autres accessoires au lave-vaisselle.
- Contrôlez régulièrement les éventuels dommages sur l'appareil.
- Nettoyez les accessoires :
 - Nettoyez le pot de café à l'eau savonneuse. Séchez soigneusement le pot de café.
 - Déverrouillez le porte-filtre à café en le tournant sur la position "UNLOCK". Retirez le porte-filtre à café de l'appareil. Nettoyez le porte-filtre à café à l'eau savonneuse. Séchez soigneusement le porte-filtre à café. Placez le porte-filtre à café dans l'appareil. Verrouillez le porte-filtre à café en le tournant sur la position "LOCK".
- Nettoyez l'extérieur de l'appareil avec un chiffon humide. Séchez l'extérieur de l'appareil avec un chiffon propre et sec.
- Rangez l'appareil dans un endroit sec, hors de portée des enfants et à l'abri du gel.

Détartrage de l'appareil (fig. A & C)

L'appareil doit être détartré toutes les 25 utilisations. Si l'appareil doit être détartré, utilisez un détartrant adapté. Des agents détartrants spéciaux sont disponibles auprès de notre station d'entretien.

Remarque : Princess décline toute responsabilité pour tout dommage occasionné par les agents détartrants. Les dommages causés par l'absence de détartrage régulier de l'appareil ne sont pas couverts par la garantie.

Avant de procéder, vous devez faire attention aux remarques suivantes :

- Avant son détartrage, arrêtez toujours l'appareil, débranchez la fiche secteur de la prise murale et attendez que l'appareil refroidisse.

- Ne plongez pas l'appareil dans l'eau ou autres liquides.

Avant de procéder, nous souhaiterions que vous preniez connaissance des remarques suivantes :

- Attention lors du détartrage de l'appareil à ne pas endommager le mobilier ou les vêtements.
- N'utilisez ni vinaigre, ni concentré de vinaigre pour détartrer l'appareil.
- N'utilisez pas d'acide citrique pour détartrer l'appareil.
- Remplissez le réservoir d'eau (5) avec un agent détartrant adapté.
- Placez le pot de café (7) sur la plaque inférieure (9).
- Insérez la fiche secteur dans la prise murale.
- Mettez l'appareil en marche avec l'interrupteur marche/arrêt (1).
- Laissez l'appareil en marche pour que le pot de café (7) contienne 1/3 de l'agent détartrant.
- Arrêtez l'appareil avec l'interrupteur marche/arrêt (1).
- Laissez l'agent détartrant agir environ 30 minutes.
- Mettez l'appareil en marche avec l'interrupteur marche/arrêt (1).
- Laissez l'appareil en marche pour que le pot de café (7) contienne le reste de l'agent détartrant.
- Rincez l'appareil avec de l'eau propre :
 - Remplissez le réservoir (5) avec de l'eau propre jusqu'au repère maximum sur l'indicateur de niveau d'eau (6).
 - Placez le pot de café vide (7) sur la plaque inférieure (9).
 - Mettez l'appareil en marche avec l'interrupteur marche/arrêt (1).
 - Laissez toute l'eau s'évacuer de l'appareil.
- Débranchez la fiche secteur de la prise murale.
- Laissez l'appareil refroidir complètement.
- Nettoyez l'appareil. Consultez la section "Nettoyage et entretien".

Instructions de sécurité

Sécurité générale

- Lisez avec soin le manuel avant utilisation. Conservez le manuel pour référence future.
- Utilisez l'appareil et ses accessoires uniquement pour leurs fins prévues. N'utilisez pas l'appareil et ses accessoires pour tout autre objet que celui exposé dans le manuel.
- N'utilisez pas l'appareil si une pièce ou un accessoire quelconque est endommagé ou défectueux. Si une pièce ou un accessoire quelconque est endommagé ou défectueux, il doit être remplacé par le fabricant ou par un réparateur agréé.
- Les enfants doivent toujours être surveillés pour s'assurer qu'ils ne jouent pas avec l'appareil.
- L'emploi de cet appareil par des enfants ou des personnes présentant un handicap physique, sensoriel, mental ou moteur voire ne disposant pas des connaissances et de l'expérience nécessaires est potentiellement dangereux. Les personnes responsables de leur sécurité doivent leur fournir des instructions explicites voire les surveiller pour utiliser l'appareil.
- N'utilisez pas l'appareil à proximité d'une baignoire, d'une douche, d'un lavabo ou d'autres récipients contenant de l'eau.
- Ne plongez pas l'appareil dans l'eau ou autres liquides. Si l'appareil est plongé dans l'eau ou d'autres liquides, ne retirez pas l'appareil avec vos mains. Débranchez immédiatement la fiche secteur de la prise murale. Si l'appareil est plongé dans l'eau ou autre liquide, ne l'utilisez pas à nouveau.
- Cet appareil est destiné à un usage domestique et pour des applications similaires comme les zones de cuisine dans une boutique, un bureau ou autre environnement ; les fermes ; la clientèle des hôtels, motels et autres environnements résidentiels ; et les Bed & Breakfast.

Sécurité électrique

- Avant toute utilisation, vérifiez que la tension du secteur correspond à celle indiquée sur la plaque signalétique de l'appareil.

- L'appareil n'est pas conçu pour être utilisé avec une minuterie externe ou un système de télécommande séparé.
- Connectez l'appareil à une prise murale mise à la terre. Si nécessaire, vous pouvez utiliser une rallonge d'un diamètre adapté (au moins 3 x 1 mm²).
- Assurez-vous que l'eau ne peut pas s'infiltrer dans les contacts de prise du cordon d'alimentation et de la rallonge.
- Déroulez toujours complètement le cordon d'alimentation et la rallonge.
- Assurez-vous que le cordon d'alimentation ne pend pas sur le bord d'un plan de travail et ne peut pas être happé ou faire trébucher quelqu'un accidentellement.
- Maintenez le cordon d'alimentation à l'écart de la chaleur, de l'huile et des bords tranchants.
- N'utilisez pas l'appareil si le cordon d'alimentation ou la fiche secteur est endommagé ou défectueux. Si le cordon d'alimentation ou la fiche secteur est endommagé ou défectueux, il doit être remplacé par le fabricant ou par un réparateur agréé.
- Ne tirez pas sur le cordon d'alimentation pour débrancher la fiche secteur du secteur.
- Débranchez la fiche secteur du secteur lorsque l'appareil n'est pas utilisé, avant le montage ou le démontage de même qu'avant le nettoyage ou l'entretien.
- Assurez-vous que l'appareil n'entre en contact avec aucune matière inflammable.
- Maintenez l'appareil à l'écart des sources de chaleur.
- Attention à l'eau chaude et à la vapeur afin d'éviter les brûlures.
- Rangez l'appareil dans un endroit sec lorsqu'il n'est pas utilisé. Assurez-vous que les enfants ne puissent pas accéder aux appareils rangés.

Clause de non responsabilité

Sous réserve de modifications ;
les spécifications peuvent être modifiées
sans préavis.

Instructions de sécurité pour les cafetières

- N'utilisez pas l'appareil à l'extérieur.
- N'utilisez pas l'appareil dans un environnement humide.
- Si l'appareil est rempli d'eau, utilisez-le uniquement dans un environnement protégé contre le gel.
- Placez l'appareil sur une surface stable et plane.
- Placez l'appareil sur une surface résistante à la chaleur et aux projections.
- Ne placez pas l'appareil sur une plaque de cuisson.
- Ne placez pas l'appareil sur une surface chaude ou à proximité de flammes nues.

Herzlichen Glückwunsch!

Sie haben ein Princess Produkt erworben. Unser Ziel ist es, Qualitätsprodukte mit einem geschmackvollen Design zu einem erschwinglichen Preis anzubieten. Wir hoffen, dass Sie viele Jahre Gefallen an diesem Produkt finden.

Beschreibung (Abb. A)

Ihre 242237 Princess Kaffeemaschine wurde zur Zubereitung von Kaffee konzipiert. Das Gerät ist nur für den Gebrauch in geschlossenen Räumen geeignet. Das Gerät ist nur für den Hausgebrauch geeignet.

1. Ein-/Aus-Schalter
2. Ein-/Aus-Anzeige
3. Kaffeefilterhalter
4. Abdeckung
5. Wasserbehälter
6. Wasserstandanzeige
7. Kaffeekanne
8. Kaffeeaussehenknopf
9. Untere Platte
10. Kaffeelöffel

Hinweis: Die Kaffeekanne ist für den Gebrauch in der Mikrowelle nicht geeignet.

Erster Gebrauch

- Um das Gerät für den Erstgebrauch im Innern zu reinigen, verwenden Sie die ersten Male ausschließlich Wasser. Siehe Abschnitt "Hinweise für den Gebrauch". Verwenden Sie keinen Kaffeefilter und keinen gemahlene Kaffee. Schütten Sie das Wasser nach Beendigung weg.
- Reinigen Sie das Gerät. Siehe Abschnitt "Reinigung und Wartung".
- Reinigen Sie das Zubehör. Siehe Abschnitt "Reinigung und Wartung".

Gebrauch

Füllen des Wasserbehälters (Abb. B)

Bevor Sie fortfahren, beachten Sie bitte unbedingt die folgenden Hinweise:

- Schalten Sie das Gerät aus und ziehen Sie den Netzstecker aus der Wandsteckdose, bevor Sie den Wasserbehälter füllen.

- Füllen Sie den Wasserbehälter nicht mit mehr Wasser, als es zur Zubereitung des Kaffees erforderlich ist.

Bevor Sie fortfahren, richten Sie bitte Ihre Aufmerksamkeit auf folgende Hinweise:

- Verwenden Sie das Gerät nicht ohne Wasser im Wasserbehälter.
- Überschreiten Sie beim Füllen des Wasserbehälters nicht die Maximalmarke. Vergewissern Sie sich, dass der Wasserstand beim Gebrauch stets oberhalb der Mindestmarke liegt.
- Verwenden Sie ausschließlich kaltes Wasser, um den Wasserbehälter zu füllen.
- Verwenden Sie kein kohlesäurehaltiges Wasser oder andere Flüssigkeiten, um den Wasserbehälter zu füllen.

- Öffnen Sie den Deckel (4).
- Füllen Sie den Wasserbehälter (5) bis zur erforderlichen Marke auf der Wasserstandsanzeige (6) mit Wasser.
- Schließen Sie den Deckel (4).

Ein- und Ausschalten (Abb. A)

- Um das Gerät einzuschalten, stellen Sie den Ein-/Aus-Schalter (1) auf Position 'I'. Die Ein-/Aus-Anzeige (2) leuchtet auf. Das Gerät beginnt mit der Zubereitung des Kaffees.
- Um das Gerät auszuschalten, stellen Sie den Ein-/Aus-Schalter (1) Position '0'. Die Ein-/Aus-Anzeige (2) erlischt.

Hinweise für den Gebrauch (Abb. A - C)

Bevor Sie fortfahren, richten Sie bitte Ihre Aufmerksamkeit auf folgende Hinweise:

- Verwenden Sie nur Papier-Kaffeefilter (1x4), die für das Gerät geeignet sind.
- Stellen Sie die Kaffeekanne (7) auf untere Platte (9).
- Öffnen Sie den Deckel (4).
- Füllen Sie den Wasserbehälter (5) mit der erforderlichen Wassermenge.
- Setzen Sie den Kaffeefilterhalter (3) in das Gerät ein. Sichern Sie den Kaffeefilterhalter (3), indem Sie ihn auf Position "LOCK" drehen.

Bevor Sie fortfahren, beachten Sie bitte unbedingt die folgenden Hinweise:

- Arretiert der Kaffeefilterhalter nicht in seiner Lage, schließt der Deckel nicht richtig und Dampf entweicht aus dem Gerät.
- Setzen Sie einen geeigneten Papierkaffee- filter in den Kaffeefilterhalter (3) ein.
- Geben Sie die erforderliche Kaffeemenge in den Kaffeefilter.
- Schließen Sie den Deckel (4).
- Stecken Sie den Netzstecker in die Wandsteckdose.
- Um das Gerät einzuschalten, stellen Sie den Ein-/Aus-Schalter (1) auf Position 'I'. Die Ein-/Aus-Anzeige (2) leuchtet auf. Das Gerät beginnt mit der Zubereitung des Kaffees.

Bevor Sie fortfahren, beachten Sie bitte unbedingt die folgenden Hinweise:

- Entfernen Sie nicht den Deckel vom Wasser- behälter, während das Wasser kocht.

Hinweis: Das Gerät hat eine "Pause-and-Serve"- Funktion, die es ermöglicht, die Kaffeekanne von der unteren Platte zu nehmen, während der Kaffee zubereitet wird. Nehmen Sie die Kaffeekanne von der unteren Platte, um eine Tasse mit Kaffee zu füllen. Stellen Sie die Kaffeekanne rechtzeitig auf die untere Platte, damit der Kaffeefilter nicht überläuft. Die "Pause-and-Serve"-Funktion arbeitet nur, wenn der Kaffeefilterhalter in seiner Lage arretiert ist.

- Um das Gerät auszuschalten, stellen Sie den Ein-/Aus-Schalter (1) Position '0'. Die Ein-/Aus-Anzeige (2) erlischt.
- Ziehen Sie den Netzstecker aus der Wandsteckdose.
- Lassen Sie das Gerät vollständig abkühlen.

Reinigung und Wartung

Bevor Sie fortfahren, beachten Sie bitte unbedingt die folgenden Hinweise:

- Schalten Sie das Gerät vor der Reinigung und Wartung stets aus, ziehen Sie den Netzstecker aus der Wandsteckdose und warten Sie, bis das Gerät abgekühlt ist.

- Tauchen Sie das Gerät niemals in Wasser oder andere Flüssigkeiten ein.

Bevor Sie fortfahren, richten Sie bitte Ihre Aufmerksamkeit auf folgende Hinweise:

- Verwenden Sie keine aggressiven oder scheuernden Mittel, um das Gerät zu reinigen.
- Verwenden Sie keine scharfen Gegenstände, um das Gerät zu reinigen.
- Die Kaffeekanne kann nicht in der Geschirrspülmaschine gereinigt werden. Das Gerät und sein Zubehör dürfen nicht in der Geschirrspülmaschine gereinigt werden.

- Kontrollieren Sie das Gerät regelmäßig auf mögliche Schäden.

- Reinigen Sie das Zubehör:

- Reinigen Sie die Kaffeekanne in Seifen- wasser. Trocknen Sie die Kaffeekanne gründlich ab.
- Entsichern Sie den Kaffeefilterhalter, indem Sie ihn auf Position "UNLOCK" drehen. Nehmen Sie den Kaffeefilter- halter vom Gerät. Reinigen Sie den Kaffeefilterhalter in Seifenwasser. Trocknen Sie den Kaffeefilterhalter gründlich ab. Setzen Sie den Kaffeefilter- halter in das Gerät ein. Sichern Sie den Kaffeefilterhalter, indem Sie ihn auf Position "LOCK" drehen.
- Reinigen Sie das Äußere des Geräts mit einem feuchten Lappen. Trocknen Sie das Äußere des Geräts mit einem sauberen trockenen Lappen ab.
- Bewahren Sie das Gerät an einem trockenen, frostfreien und für Kinder unerreichbaren Ort auf.

Entkalken des Geräts (Abb. A & C)

Das Gerät muss alle 25 Einsätze entkalkt werden. Muss das Gerät entkalkt werden, verwenden Sie einen geeigneten Entkalker. Spezielle Entkalker sind bei unserem Kundendienst erhältlich.

Hinweis: Princess haftet nicht für durch Entkalker entstandene Schäden. Schäden, die durch ein nicht regelmäßiges Entkalken des Geräts entstanden sind, sind nicht von der Garantie abgedeckt.

Bevor Sie fortfahren, beachten Sie bitte unbedingt die folgenden Hinweise:

- Ziehen Sie vor dem Entkalken des Geräts den Netzstecker aus der Wandsteckdose und warten Sie, bis das Gerät abgekühlt ist.
- Tauchen Sie das Gerät niemals in Wasser oder andere Flüssigkeiten ein.

Bevor Sie fortfahren, richten Sie bitte Ihre Aufmerksamkeit auf folgende Hinweise:

- Gehen Sie beim Entkalken des Geräts vorsichtig vor, um Schäden an Möbeln oder Kleidung zu vermeiden.
- Verwenden Sie keinen Essig und kein Essigkonzentrat, um das Gerät zu entkalken.
- Verwenden Sie keine Zitronensäure, um das Gerät zu entkalken.

- Füllen Sie den leeren Wasserbehälter (5) mit einem geeigneten Entkalker.
- Stellen Sie die Kaffeekanne (7) auf untere Platte (9).
- Stecken Sie den Netzstecker in die Wandsteckdose.
- Schalten Sie das Gerät mit dem Ein-/Aus-Schalter (1) ein.
- Lassen Sie das Gerät laufen, bis sich 1/3 des Entkalkers in der Kaffeekanne (7) befindet.
- Schalten Sie das Gerät mit dem Ein-/Aus-Schalter (1) aus.
- Lassen Sie den Entkalker ca. 30 Minuten lang einwirken.
- Schalten Sie das Gerät mit dem Ein-/Aus-Schalter (1) ein.
- Lassen Sie das Gerät laufen, bis sich der restliche Entkalker in der Kaffeekanne (7) befindet.
- Spülen Sie das Gerät mit sauberem Wasser durch:
 - Füllen Sie den Wasserbehälter (5) bis zur Maximalmarke auf der Wasserstandsanzeige (6) mit sauberem Wasser.
 - Stellen Sie die leere Kaffeekanne (7) auf untere Platte (9).
 - Schalten Sie das Gerät mit dem Ein-/Aus-Schalter (1) ein.
 - Lassen Sie das gesamte Wasser durch das Gerät laufen.

- Ziehen Sie den Netzstecker aus der Wandsteckdose.
- Lassen Sie das Gerät vollständig abkühlen.
- Reinigen Sie das Gerät. Siehe Abschnitt "Reinigung und Wartung".

Sicherheitsanweisungen

Allgemeine Sicherheit

- Lesen Sie das Handbuch vor dem Gebrauch genau durch. Bewahren Sie das Handbuch zur künftigen Bezugnahme auf.
- Verwenden Sie das Gerät und sein Zubehör nur für den Zweck, für den es konstruiert wurde. Verwenden Sie das Gerät und sein Zubehör nicht für Zwecke, die nicht in diesem Handbuch beschrieben sind.
- Verwenden Sie das Gerät nicht, wenn ein Teil oder Zubehör beschädigt oder defekt ist. Ist ein Teil oder Zubehör beschädigt oder defekt, muss es vom Hersteller oder einem autorisierten Reparaturbetrieb ausgetauscht werden.
- Kinder müssen stets beaufsichtigt werden, um sicherzustellen, dass sie nicht mit dem Gerät spielen.
- Die Benutzung des Geräts durch Kinder oder durch Personen mit eingeschränkten körperlichen, sensorischen, geistigen oder motorischen Fähigkeiten oder ohne das erforderliche Wissen und die nötige Erfahrung kann gefährlich sein! Die für die Sicherheit verantwortlichen Personen müssen klare Anweisungen geben oder den Gebrauch des Geräts beaufsichtigen.
- Verwenden Sie das Gerät nicht in der Nähe von Badewannen, Duschen, Bassins oder anderen Wasserbehältern.
- Tauchen Sie das Gerät niemals in Wasser oder andere Flüssigkeiten ein. Falls das Gerät in Wasser oder andere Flüssigkeiten eingetaucht wurde, nehmen Sie es nicht mit Ihren Händen heraus. Ziehen Sie sofort den Netzstecker aus der Wandsteckdose. Falls das Gerät in Wasser oder andere Flüssigkeiten eingetaucht wird, darf es nicht mehr verwendet werden.

- Dieses Gerät darf nur für den Hausgebrauch und ähnliche Anwendungen wie in Personalküchenbereichen von Geschäften, Büros und anderen Arbeitsumgebungen, in Gutshäusern und von Kunden in Hotels, Motels und anderen Wohnbereichen zum Schlafen und Frühstücken verwendet werden.

Elektrische Sicherheit

- Vergewissern Sie sich vor dem Gebrauch stets, dass die Netzspannung mit der Spannung auf dem Typenschild des Geräts übereinstimmt.
- Das Gerät ist nicht dafür ausgelegt, von einer externen Zeitschaltuhr oder einem Fernsteuersystem betrieben zu werden.
- Schließen Sie das Gerät an eine geerdete Wandsteckdose an. Verwenden Sie nötigenfalls ein geerdetes Verlängerungskabel mit einem geeigneten Durchmesser (mindestens 3 x 1 mm²).
- Stellen Sie sicher, dass kein Wasser in die Steckkontakte des Netzkabels und in das Verlängerungskabel eindringen kann.
- Wickeln Sie das Netzkabel und das Verlängerungskabel stets vollständig ab.
- Vergewissern Sie sich, dass das Netzkabel nicht an der Kante einer Arbeitsplatte hängen bleibt und nicht versehentlich daran gezogen oder darüber gestolpert wird.
- Halten Sie das Netzkabel von Hitzequellen, Öl und scharfen Kanten fern.
- Verwenden Sie das Gerät nicht, wenn das Netzkabel oder der Netzstecker beschädigt oder defekt ist. Ist das Netzkabel oder der Netzstecker beschädigt oder defekt, muss das Teil vom Hersteller oder einem autorisierten Reparaturbetrieb ausgetauscht werden.
- Ziehen Sie niemals am Netzkabel, um den Netzstecker aus der Wandsteckdose zu ziehen.
- Ziehen Sie den Netzstecker aus der Wandsteckdose, wenn das Gerät nicht gebraucht wird, sowie vor der Zerlegung bzw. dem Zusammenbau und vor der Reinigung und Wartung.

Sicherheitsanweisungen für Kaffeemaschinen

- Verwenden Sie das Gerät nicht im Freien.
- Verwenden Sie das Gerät nicht in feuchten Umgebungen.
- Verwenden Sie das Gerät nur in frostfreien Umgebungen, wenn das Gerät mit Wasser gefüllt ist.
- Stellen Sie das Gerät auf eine stabile, flache Oberfläche.
- Stellen Sie das Gerät auf eine hitzebeständige und spritzgeschützte Oberfläche.
- Stellen Sie das Gerät nicht auf ein Kochfeld.
- Stellen Sie das Gerät nicht auf heiße Oberflächen oder in die Nähe von offenen Flammen.
- Stellen Sie sicher, dass das Gerät nicht mit entzündlichem Material in Berührung kommt.
- Halten Sie das Gerät von Wärmequellen fern.
- Gehen Sie vorsichtig mit heißem Wasser und Dampf um, um Verbrennungen zu vermeiden.
- Bewahren Sie das Gerät bei Nichtgebrauch an einem trockenen Ort auf. Vergewissern Sie sich, dass Kinder keinen Zugang zu den aufbewahrten Geräten haben.

Haftungsausschluss

Änderungen vorbehalten; die Daten können ohne Vorankündigung geändert werden.

¡Enhorabuena!

Ha adquirido un producto Princess. Nuestro objetivo es suministrar productos de calidad con un diseño elegante a un precio asequible. Esperamos que disfrute de este producto durante muchos años.

Descripción (fig. A)

La cafetera 242237 Princess se ha diseñado para preparar café. El aparato es adecuado sólo para uso interior. El aparato es adecuado sólo para uso doméstico.

1. Interruptor de encendido/apagado
2. Indicador de encendido/apagado
3. Portafiltro de café
4. Cubierta
5. Depósito de agua
6. Indicador de nivel de agua
7. Cafetera
8. Botón para servir café
9. Placa inferior
10. Cuchara medidora de café

Nota: La cafetera no es adecuada para su uso en el microondas.

Uso inicial

- Para limpiar el interior del aparato antes del primer uso, utilice únicamente agua las primeras veces. Consulte la sección "Consejos de uso". No utilice un filtro de café ni café molido. Cuando termine, elimine el agua.
- Limpie el aparato. Consulte la sección "Limpieza y mantenimiento".
- Limpie los accesorios. Consulte la sección "Limpieza y mantenimiento".

Uso

Llenado del depósito de agua (fig. B)

Antes de continuar, es necesario que preste atención a las siguientes notas:

- Antes de llenar el depósito de agua, apague el aparato y retire el enchufe eléctrico de la toma de pared.
- No llene el depósito de agua con más agua de la necesaria para preparar el café.

Antes de continuar, nos gustaría que centre su atención en las siguientes notas:

- No utilice el aparato sin agua en el depósito de agua.
- No supere la marca de máximo cuando llene el depósito de agua. Asegúrese de que el nivel de agua esté siempre por encima de la marca de mínimo durante el uso.
- Utilice únicamente agua fría para llenar el depósito de agua.
- No utilice agua carbonatada ni otros líquidos para llenar el depósito de agua.
- Abra la cubierta (4).
- Llene el depósito de agua (5) con agua hasta la marca deseada en el indicador de nivel de agua (6).
- Cierre la cubierta (4).

Encendido y apagado (fig. A)

- Para encender el aparato, sitúe el interruptor de encendido/apagado (1) en la posición 'I'. El indicador de encendido/apagado (2) se enciende. El aparato empieza a preparar el café.
- Para apagar el aparato, sitúe el interruptor de encendido/apagado (1) en la posición '0'. El indicador de encendido/apagado (2) se apaga.

Consejos de uso (fig. A - C)

Antes de continuar, nos gustaría que centre su atención en las siguientes notas:

- Utilice únicamente filtros de café de papel (1x4) que sean adecuados para el aparato.
- Coloque la cafetera (7) sobre la placa inferior (9).
- Abra la cubierta (4).
- Llene el depósito de agua (5) con la cantidad deseada de agua.
- Coloque el portafiltro de café (3) en el aparato. Bloquee el portafiltro de café (3) girándolo a la posición "LOCK".

Antes de continuar, es necesario que preste atención a las siguientes notas:

- Si el portafiltro de café no queda bloqueado en su posición, la cubierta no cierra completamente y el vapor se escapa del aparato.

- Coloque un filtro de café de papel adecuado en el portafiltro de café (3).
- Ponga la cantidad de café deseada en el filtro de café.
- Cierre la cubierta (4).
- Inserte el enchufe eléctrico en la toma de pared.
- Para encender el aparato, sitúe el interruptor de encendido/apagado (1) en la posición 'I'. El indicador de encendido/apagado (2) se enciende. El aparato empieza a preparar el café.

Antes de continuar, es necesario que preste atención a las siguientes notas:

- No retire la cubierta del depósito de agua mientras el agua esté hirviendo.

Nota: El aparato tiene una función de pausa para servir que hace posible que se quite la cafetera de la placa inferior mientras se está haciendo el café. Retire la cafetera de la placa inferior para servir una taza de café. Vuelva a colocar la cafetera en la placa inferior enseguida para evitar que el filtro de café rebose. La función de pausa y servir sólo funciona cuando el portafiltro de café está bloqueado en su posición.

- Para apagar el aparato, sitúe el interruptor de encendido/apagado (1) en la posición '0'. El indicador de encendido/apagado (2) se apaga.
- Retire el enchufe eléctrico de la toma de pared.
- Deje que el aparato se enfríe completamente.

Limpeza y mantenimiento

Antes de continuar, es necesario que preste atención a las siguientes notas:

- Antes de la limpieza o el mantenimiento, apague siempre el aparato, retire el enchufe eléctrico de la toma de pared y espere hasta que se haya enfriado el aparato.
- No sumerja el aparato en agua ni otros líquidos.

Antes de continuar, nos gustaría que centre su atención en las siguientes notas:

- No utilice productos de limpieza agresivos o abrasivos para limpiar el aparato.
- No utilice objetos afilados para limpiar el aparato.
- La cafetera no puede limpiarse en el lavavajillas. No limpie el aparato ni los demás accesorios en el lavavajillas.
- Compruebe periódicamente si el aparato presenta algún daño.
- Limpie los accesorios:
 - Limpie la cafetera con agua jabonosa. Seque bien la cafetera.
 - Desbloquee el portafiltro de café girándolo a la posición "UNLOCK". Retire el portafiltro de café del aparato. Limpie el portafiltro de café con agua jabonosa. Seque bien el portafiltro de café. Coloque el portafiltro de café en el aparato. Bloquee el portafiltro de café girándolo a la posición "LOCK".
- Limpie el exterior del aparato con un paño húmedo. Seque el exterior del aparato con un paño limpio y seco.
- Almacene el aparato en un lugar seco donde no hiele, fuera del alcance de los niños.

Descalcificación del aparato (fig. A & C)

El aparato debe descalcificarse tras cada 25 usos. Si tiene que descalcificar el aparato, utilice un producto descalcificador adecuado. Los productos descalcificadores también se encuentran disponibles en nuestro centro de servicio técnico.

Nota: Princess no será responsable de los daños provocados por los productos descalcificadores. Los daños causados por no descalcificar periódicamente el aparato no están cubiertos por la garantía.

Antes de continuar, es necesario que preste atención a las siguientes notas:

- Antes de descalcificar el aparato, retire el enchufe eléctrico de la toma de pared y espere hasta que se haya enfriado el aparato.

- No sumerja el aparato en agua ni otros líquidos.

Antes de continuar, nos gustaría que centre su atención en las siguientes notas:

- Tenga cuidado al descalcificar el aparato para evitar daños en el mobiliario o la ropa.
- No utilice vinagre ni concentrado de vinagre para descalcificar el aparato.
- No utilice ácido cítrico para descalcificar el aparato.
- Llene el depósito de agua (5) con un agente descalcificador adecuado.
- Coloque la cafetera (7) sobre la placa inferior (9).
- Inserte el enchufe eléctrico en la toma de pared.
- Encienda el aparato con el interruptor de encendido/apagado (1).
- Deje que funcione el aparato hasta que 1/3 del producto descalcificador esté en la cafetera (7).
- Apague el aparato con el interruptor de encendido/apagado (1).
- Deje que el producto descalcificador actúe durante aproximadamente 30 minutos.
- Encienda el aparato con el interruptor de encendido/apagado (1).
- Deje que funcione el aparato hasta que el resto del producto descalcificador esté en la cafetera (7).
- Aclare el aparato con agua limpia:
 - Llene el depósito de agua (5) con agua limpia hasta la marca de máximo en el indicador de nivel de agua (6).
 - Coloque la cafetera vacía (7) sobre la placa inferior (9).
 - Encienda el aparato con el interruptor de encendido/apagado (1).
 - Deje que salga toda el agua del aparato.
- Retire el enchufe eléctrico de la toma de pared.
- Deje que el aparato se enfríe completamente.
- Limpie el aparato. Consulte la sección "Limpieza y mantenimiento".

Instrucciones de seguridad

Seguridad general

- Lea detenidamente el manual antes del uso. Conserve el manual para consultas posteriores.
- Utilice el aparato y los accesorios únicamente para sus respectivos usos previstos. No utilice el aparato ni los accesorios para otros fines que los descritos en este manual.
- No utilice el aparato si hay alguna pieza o accesorio dañado o defectuoso. Si una pieza o un accesorio está dañado o es defectuoso, éste debe ser sustituido por el fabricante o un servicio técnico autorizado.
- Supervise siempre a los niños para asegurarse de que no jueguen con el aparato.
- La utilización de este aparato por niños o personas con una discapacidad física, sensorial, mental o motora o que no tengan el conocimiento y la experiencia necesarios puede provocar riesgos. Las personas responsables de su seguridad deben ofrecer instrucciones explícitas o supervisar la utilización del aparato.
- No utilice el aparato cerca de bañeras, duchas, lavabos u otros recipientes que contengan agua.
- No sumerja el aparato en agua ni otros líquidos. Si el aparato se sumerge en agua u otros líquidos, no saque el aparato con las manos. Retire inmediatamente el enchufe eléctrico de la toma de pared. Si el aparato se sumerge en agua u otros líquidos, no vuelva a utilizarlo.
- Este aparato se ha diseñado para su uso doméstico y en aplicaciones tales como zonas de cocina para el personal en tiendas, oficinas y otros entornos laborales; granjas; por parte de clientes en hoteles, moteles y otros entornos de tipo residencial; así como pensiones, etc.

Seguridad eléctrica

- Antes del uso, compruebe siempre que la tensión de red sea la misma que se indica en la placa de características del aparato.

- El aparato no se ha diseñado para funcionar mediante un temporizador externo o un sistema de control remoto independiente.
 - Conecte el aparato a un enchufe con toma de tierra. En caso necesario, utilice un cable alargador con toma de tierra de un diámetro adecuado (al menos 3 x 1 mm²).
 - Asegúrese de que no pueda entrar agua en los enchufes de contacto del cable eléctrico y el cable alargador.
 - Desenrolle siempre totalmente el cable eléctrico y el cable alargador.
 - Asegúrese de que el cable eléctrico no cuelgue por encima del borde de una superficie de trabajo y pueda engancharse accidentalmente o tropezarse con él.
 - Mantenga el cable eléctrico alejado del calor, del aceite y de las aristas vivas.
 - No utilice el aparato si el cable eléctrico o el enchufe eléctrico está dañado o defectuoso. Si el cable eléctrico o el enchufe eléctrico está dañado o defectuoso, éste debe ser sustituido por el fabricante o un servicio técnico autorizado.
 - No tire del cable eléctrico para desconectar el enchufe de la red eléctrica.
 - Desconecte el enchufe de la red eléctrica cuando el aparato no esté en uso, antes del montaje o el desmontaje y antes de la limpieza y el mantenimiento.
- Tenga cuidado con el agua caliente y el vapor para evitar quemaduras.
 - Almacene el aparato en un lugar seco cuando no lo utilice. Asegúrese de que los niños no tengan acceso a los aparatos almacenados.

Descargo de responsabilidad

Sujeto a cambios; las especificaciones pueden modificarse sin previo aviso.

Instrucciones de seguridad para cafeteras

- No utilice el aparato en el exterior.
- No utilice el aparato en entornos húmedos.
- Utilice el aparato únicamente en entornos sin hielo si el aparato está lleno de agua.
- Coloque el aparato sobre una superficie estable y plana.
- Coloque el aparato sobre una superficie resistente al calor y a prueba de salpicaduras.
- No coloque el aparato sobre una placa de cocinado.
- No coloque el aparato sobre superficies calientes ni cerca de llamas abiertas.
- Asegúrese de que el aparato no entre en contacto con materiales inflamables.
- Mantenga el aparato alejado de fuentes de calor.

Congratulazioni!

Avete acquistato un prodotto Princess. Il nostro scopo è quello di fornire prodotti di qualità con un design gradevole, ad un prezzo interessante. Ci auguriamo che possiate usufruire di questo prodotto per molti anni a venire.

Descrizione (fig. A)

La macchina da caffè 242237 Princess è stata progettata per la preparazione di caffè. L'apparecchio è adatto esclusivamente per l'uso al coperto. L'apparecchio è adatto esclusivamente per uso domestico.

1. Interruttore di accensione/spengimento
2. Spia acceso/spento
3. Portafiltro
4. Coperchio
5. Serbatoio dell'acqua
6. Indicatore del livello dell'acqua
7. Caraffa per caffè
8. Pulsante per l'erogazione di caffè
9. Piastra inferiore
10. Dosatore per caffè

Nota: La caraffa per caffè non è adatta all'uso nel forno a microonde.

Primo utilizzo

- Per pulire l'interno dell'apparecchio prima del primo utilizzo, utilizzare esclusivamente acqua per alcune volte. Consultare la sezione "Suggerimenti per l'uso". Non utilizzare un filtro da caffè o caffè macinato. Una volta terminata l'operazione, smaltire l'acqua.
- Pulire l'apparecchio. Consultare la sezione "Pulizia e manutenzione".
- Pulizia degli accessori. Consultare la sezione "Pulizia e manutenzione".

Uso

Riempimento del serbatoio dell'acqua (fig. B)

Prima di procedere, è necessario porre attenzione alle seguenti note:

- Prima di riempire il serbatoio dell'acqua, spegnere l'apparecchio e staccare la spina di alimentazione dalla presa elettrica a parete.
- Non riempire il serbatoio dell'acqua con una quantità d'acqua superiore a quella necessaria per fare il caffè.

Prima di procedere, si prega di porre attenzione alle seguenti note:

- Non utilizzare l'apparecchio senza acqua nel serbatoio dell'acqua.
- Riempiendo il serbatoio dell'acqua non superare il segno indicatore del massimo livello. Verificare che il livello dell'acqua sia sempre sopra l'indicatore di minimo livello durante l'uso.
- Utilizzare esclusivamente acqua fredda per riempire il serbatoio dell'acqua.
- Non utilizzare acqua gassata o altri liquidi per riempire il serbatoio dell'acqua.

- Aprire il coperchio (4).
- Riempire il serbatoio dell'acqua (5) fino al contrassegno richiesto sull'indicatore del livello dell'acqua (6).
- Chiudere il coperchio (4).

Accensione e spegnimento (fig. A)

- Per accendere l'apparecchio, portare l'interruttore di accensione/spengimento (1) sulla posizione '1'. La spia acceso/spento (2) si accende. L'apparecchio inizia a fare il caffè.
- Per spegnere l'apparecchio, portare l'interruttore di accensione/spengimento (1) sulla posizione '0'. La spia acceso/spento (2) si spegne.

Suggerimenti per l'uso (fig. A - C)

Prima di procedere, si prega di porre attenzione alle seguenti note:

- Utilizzare solo filtri da caffè in carta (1x4) adatti per l'apparecchio.
- Collocare la caraffa per caffè (7) sulla piastra inferiore (9).
- Aprire il coperchio (4).
- Riempire il serbatoio dell'acqua (5) con la quantità d'acqua richiesta.

- Collocare il portafiltro (3) nell'apparecchio. Bloccare il portafiltro (3) ruotandolo nella posizione "LOCK".

Prima di procedere, è necessario porre attenzione alle seguenti note:

- Se il portafiltro non è bloccato in posizione, il coperchio non si chiude completamente e dall'apparecchio fuoriesce vapore.

- Collocare un filtro da caffè in carta adatto nel portafiltro (3).
- Inserire la quantità richiesta di caffè nel portafiltro.
- Chiudere il coperchio (4).
- Inserire la spina di alimentazione nella presa a parete.
- Per accendere l'apparecchio, portare l'interruttore di accensione/spengimento (1) sulla posizione '1'. La spia acceso/spento (2) si accende. L'apparecchio inizia a fare il caffè.

Prima di procedere, è necessario porre attenzione alle seguenti note:

- Non rimuovere il coperchio dal serbatoio dell'acqua quando l'acqua bolle.

Nota: L'apparecchio è dotato di una funzione "pausa e servi" che consente di rimuovere la caraffa per caffè dalla piastra inferiore durante la preparazione del caffè. Togliere la caraffa per caffè dalla piastra inferiore per versare una tazza di caffè. Collocare nuovamente la caraffa per caffè sulla piastra inferiore in tempo per evitare che il caffè trabocchi dal filtro.

La funzione "pausa e servi" è operativa solo quando il portafiltro è bloccato in posizione.

- Per spegnere l'apparecchio, portare l'interruttore di accensione/spengimento (1) sulla posizione '0'. La spia acceso/spento (2) si spegne.
- Disinserire la spina di alimentazione dalla presa a parete.
- Far raffreddare completamente l'apparecchio.

Pulizia e manutenzione

Prima di procedere, è necessario porre attenzione alle seguenti note:

- Prima di qualsiasi operazione di pulizia o manutenzione, spegnere sempre l'apparecchio, scollegare la spina di alimentazione dalla presa elettrica a parete e attendere che l'apparecchio si raffreddi.
- Non immergere l'apparecchio in acqua o in altri liquidi.

Prima di procedere, si prega di porre attenzione alle seguenti note:

- Per pulire l'apparecchio non utilizzare detergenti aggressivi o abrasivi.
- Non utilizzare oggetti affilati per pulire l'apparecchio.
- La caraffa per caffè non è lavabile in lavastoviglie. Non lavare l'apparecchio e gli altri accessori in lavastoviglie.

- Controllare l'apparecchio a intervalli regolari, verificando che non sia danneggiato.
- Pulizia degli accessori.
 - Lavare la caraffa per caffè in acqua e sapone. Asciugare a fondo la caraffa per caffè.
 - Sbloccare il portafiltro ruotandolo nella posizione "UNLOCK". Rimuovere il portafiltro dall'apparecchio. Lavare il portafiltro in acqua e sapone. Asciugare a fondo il portafiltro. Collocare il portafiltro nell'apparecchio. Bloccare il portafiltro ruotandolo nella posizione "LOCK".
- Pulire l'esterno dell'apparecchio con un panno umido. Asciugare l'esterno dell'apparecchio con un panno pulito e asciutto.
- Riporre l'apparecchio in un luogo asciutto, al riparo dal gelo e fuori dalla portata dei bambini.

Decalcificazione dell'apparecchio (fig. A & C)

L'apparecchio deve essere decalcificato ogni 25 utilizzi. Se è necessario decalcificare l'apparecchio, utilizzare un agente decalcificante adatto. Speciali agenti decalcificanti sono disponibili presso il centro assistenza.

Nota: Princess declina ogni responsabilità per eventuali danni causati dagli agenti decalcificanti. I danni causati dalla mancata decalcificazione dell'apparecchio non sono coperti dalla garanzia.

Prima di procedere, è necessario porre attenzione alle seguenti note:

- Prima di decalcificare l'apparecchio, staccare la spina di alimentazione dalla presa elettrica a parete e attendere che l'apparecchio si raffreddi.
- Non immergere l'apparecchio in acqua o in altri liquidi.

Prima di procedere, si prega di porre attenzione alle seguenti note:

- Durante la procedura di decalcificazione porre estrema attenzione per evitare danni agli arredi o agli indumenti.
- Non utilizzare aceto o aceto concentrato per decalcificare l'apparecchio.
- Non utilizzare acido citrico per decalcificare l'apparecchio.

- Riempire il serbatoio dell'acqua (5) con un agente decalcificante adatto.
- Collocare la caraffa per caffè (7) sulla piastra inferiore (9).
- Inserire la spina di alimentazione nella presa a parete.
- Accendere l'apparecchio utilizzando l'interruttore di accensione/spengimento (1).
- Lasciare l'apparecchio in funzione finché la caraffa per caffè (7) non contiene 1/3 dell'agente decalcificante.
- Spengere l'apparecchio utilizzando l'interruttore di accensione/spengimento (1).
- Lasciare agire l'agente decalcificante per circa 30 minuti.
- Accendere l'apparecchio utilizzando l'interruttore di accensione/spengimento (1).
- Lasciare l'apparecchio in funzione finché la caraffa per caffè (7) non contiene anche il resto dell'agente decalcificante.
- Risciacquare l'apparecchio con acqua pulita.
 - Riempire il serbatoio dell'acqua (5) con acqua pulita fino al contrassegno di massimo sull'indicatore del livello dell'acqua (6).

- Collocare la caraffa per caffè vuota (7) sulla piastra inferiore (9).
- Accendere l'apparecchio utilizzando l'interruttore di accensione/spengimento (1).
- Lasciare uscire tutta l'acqua dall'apparecchio.
- Disinserire la spina di alimentazione dalla presa a parete.
- Far raffreddare completamente l'apparecchio.
- Pulire l'apparecchio. Consultare la sezione "Pulizia e manutenzione".

Istruzioni per la sicurezza

Sicurezza generale

- Leggere attentamente il manuale prima dell'uso. Conservare il manuale per future consultazioni.
- Utilizzare l'apparecchio e gli accessori esclusivamente per gli scopi previsti. Non utilizzare l'apparecchio e gli accessori per scopi diversi da quelli descritti nel manuale.
- Non usare l'apparecchio se presenta parti o accessori danneggiati o difettosi. Se una parte o un accessorio sono danneggiati o difettosi, devono essere sostituiti dal fabbricante o da un centro di assistenza autorizzato.
- Controllare sempre che i bambini non giochino con l'apparecchio.
- L'uso dell'apparecchio da parte di bambini o persone con ridotte capacità fisiche, sensoriali, mentali o motorie oppure senza la necessaria pratica ed esperienza può causare rischi. Le persone responsabili per la loro sicurezza devono offrire istruzioni precise oppure supervisionare l'uso dell'apparecchio.
- Non usare l'apparecchio in prossimità di vasche da bagno, docce, bacinelle o altri recipienti contenenti acqua.
- Non immergere l'apparecchio in acqua o in altri liquidi. Se l'apparecchio viene immerso in acqua o in altri liquidi, non rimuovere l'apparecchio con le mani. Rimuovere immediatamente la spina di alimentazione dalla presa a parete. Se l'apparecchio viene immerso in acqua o altri liquidi, non riutilizzare l'apparecchio.

- L'apparecchio è progettato esclusivamente per uso domestico e per applicazioni simili, quali stanze adibite a cucine per il personale nei negozi, uffici e altri ambienti di lavoro; fattorie; per clienti di hotel, motel e altri ambienti di tipo residenziale; bed and breakfast.

Sicurezza elettrica

- Prima dell'uso, verificare sempre che la tensione di rete corrisponda alla tensione riportata sulla targhetta nominale dell'apparecchio.
- L'apparecchio non è previsto per essere azionato mediante timer esterno o telecomando.
- Collegare l'apparecchio a una presa a parete dotata di messa a terra. Se necessario, utilizzate un cavo di prolunga con conduttore di messa a terra di diametro adatto (almeno 3 x 1 mm²).
- Verificare che l'acqua non penetri negli spinotti del cavo di alimentazione e del cavo di prolunga.
- Srotolare sempre completamente il cavo di alimentazione e il cavo di prolunga.
- Verificare che il cavo di alimentazione non rimanga impigliato nel bordo di sporgenze o ripiani e non possa costituire fonte di rischio di incidenti o cadute.
- Tenere il cavo di alimentazione lontano da fonti di calore, olio e spigoli taglienti.
- Non usare l'apparecchio se il cavo di alimentazione o la spina sono danneggiati o difettosi. Se il cavo di alimentazione o la spina sono danneggiati o difettosi, devono essere sostituiti dal fabbricante o da un centro di assistenza autorizzato.
- Per scollegare la spina di alimentazione elettrica, non tirare mai il cavo di alimentazione.
- Se l'apparecchio non viene utilizzato, prima di eseguire operazioni di montaggio o smontaggio e prima di effettuare interventi di pulizia e manutenzione, scollegare sempre la spina dalla rete di alimentazione elettrica.

Istruzioni di sicurezza per macchine da caffè

- Non usare l'apparecchio in ambienti esterni.
- Non utilizzate l'apparecchio in ambienti umidi.
- Se l'apparecchio è riempito con acqua utilizzatelo in ambienti non particolarmente freddi.
- Collocare l'apparecchio su una superficie uniforme e stabile.
- Collocare l'apparecchio su una superficie resistente al calore e agli schizzi.
- Non collocare l'apparecchio su un piano di cottura.
- Non collocare l'apparecchio su superfici calde o vicino a fiamme libere.
- Verificare che l'apparecchio non entri in contatto con materiale infiammabile.
- Tenere l'apparecchio a distanza dalle superfici calde.
- Porre attenzione con acqua calda e vapore per evitare ustioni.
- Riporre l'apparecchio in un luogo asciutto quando non viene utilizzato. Assicurarsi che i bambini non abbiano accesso agli apparecchi riposti.

Clausola di esclusione della responsabilità

Soggetto a modifica; le specifiche possono subire variazioni senza preavviso.

11

Gratulerar!

Du har valt en produkt från Princess. Vårt mål är att kunna erbjuda kvalitetsprodukter med en smakfull design till ett överkomligt pris. Vi hoppas att du kommer att få glädje av denna produkt i många år.

Beskrivning (fig. A)

Din 242237 Princess kaffebryggare har designats för att brygga kaffe. Apparaten är bara avsedd för inomhusbruk. Apparaten är endast lämpad för hushållsbruk.

1. På/av-brytare
2. På/av-indikator
3. Kaffefilterhållare
4. Lock
5. Vattenbehållare
6. Vattennivåindikator
7. Kaffekanna
8. Knapp för kaffeservering
9. Bottenplatta
10. Kaffemått

Obs: Kaffekannan lämpar sig inte för användning i mikrovågsugn.

Första användningen

- För att rengöra insidan av apparaten före första användningen, använd bara vatten de första gångerna. Se avsnittet "Tips för användning". Använd inte ett kaffefilter eller något malet kaffe. Töm ut vattnet när du är klar.
- Rengöra apparaten.
Se avsnittet "Rengöring och underhåll".
- Rengöra tillbehören.
Se avsnittet "Rengöring och underhåll".

Användning

Påfyllning av vattenbehållaren (fig. B)

Innan du börjar, ber vi dig att mycket noga beakta följande detaljer:

- Innan du börjar fylla vattenbehållaren, slå av apparaten och dra ut nätkontakten från vägguttaget.

- Fyll inte på vattenbehållaren med mer vatten än vad som behövs för att göra önskad mängd kaffe.

Innan du börjar, ber vi dig att beakta följande detaljer:

- Använd inte apparaten utan vatten i vattenbehållaren.
- Fyll inte över max-markeringen när du fyller vattenbehållaren. Kontrollera alltid att vattennivån är ovanför min-markeringen.
- Fyll endast på vattenbehållaren med kallt vatten.
- Använd inte kolsyrat vatten eller andra vätskor till att fylla vattenbehållaren.

- Öppna locket (4).
- Fyll på vattenbehållaren (5) med vatten upp till önskad nivåmarkering på vattennivåindikatorn (6).
- Stäng locket (4).

På- och avslagning (fig. A)

- För slå på apparaten, ställ på/av-brytaren (1) i läge 'I'. På/av-indikatorn (2) tänds. Apparaten börjar brygga kaffe.
- För att slå av apparaten, ställ på/av-brytaren (1) i läge '0'. På/av-indikatorn (2) släcks.

Tips för användning (fig. A - C)

Innan du börjar, ber vi dig att beakta följande detaljer:

- Använd bara kaffefilter av papper (1x4) som passar till apparaten.
- Placera kaffekannan (7) på bottenplattan (9).
- Öppna locket (4).
- Fyll på vattenbehållaren (5) med den önskade mängden vatten.
- Placera kaffefilterhållaren (3) i apparaten. Lås kaffefilterhållaren (3) genom att vrida den till läge "LOCK".

Innan du börjar, ber vi dig att mycket noga beakta följande detaljer:

- Om kaffefilterhållaren inte är fast på plats kommer inte locket att stängas ordentligt och ånga ryker då ut ur apparaten.

- Placera ett lämpligt kaffefilter av papper i kaffefilterhållaren (3).
- Lägg i önskad mängd kaffe i kaffefiltret.
- Stäng locket (4).
- Anslut nätkontakten till vägguttaget.
- För slå på apparaten, ställ på/av-brytaren (1) i läge 'I'. På/av-indikatorn (2) tänds. Apparaten börjar brygga kaffe.

Innan du börjar, ber vi dig att mycket noga beakta följande detaljer:

- Ta inte bort locket från vattenbehållaren medan vattnet kokar.

Obs: Apparaten har en pausa-och-servera-funktion som gör det möjligt att ta bort kaffekannan från bottenplattan medan kaffet bryggs. Ta bort kaffekannan från bottenplattan för att hälla kaffe i en kopp. Ställ tillbaka kaffekannan på bottenplattan i tid så att inte kaffefiltret svämmar över. Pausa-och-servera-funktionen fungerar endast om kaffefilterhållaren sitter fast på plats.

- För att slå av apparaten, ställ på/av-brytaren (1) i läge '0'. På/av-indikatorn (2) släcks.
- Dra ut nätkontakten från vägguttaget.
- Låt apparaten svalna helt.

Rengöring och underhåll

Innan du börjar, ber vi dig att mycket noga beakta följande detaljer:

- Innan rengöring och/eller underhåll: stäng alltid av apparaten, dra ut nätkontakten från vägguttaget och vänta tills apparaten har svalnat.
- Sänk inte ned apparaten i vatten eller någon annan vätska.

Innan du börjar, ber vi dig att beakta följande detaljer:

- Använd inte aggressiva eller slipande rengöringsmedel vid rengöring av apparaten.
- Använd inte vassa föremål vid rengöring av apparaten.
- Kaffekannan kan inte rengöras i diskmaskin. Rengör inte apparaten och de andra tillbehören i diskmaskin.
- Kontrollera apparaten regelbundet med avseende på eventuella skador.

- Rengöra tillbehören:
 - Rengör kaffekannan i såpvatten. Torka kaffekannan ordentligt.
 - Lås upp kaffefilterhållaren genom att vrida den till läge "UNLOCK". Ta bort kaffefilterhållaren från apparaten. Rengör kaffefilterhållaren i såpvatten. Torka kaffefilterhållaren ordentligt. Placera kaffefilterhållaren i apparaten. Lås kaffefilterhållaren genom att vrida den till läge "LOCK".
- Rengör apparatens utsida med en fuktig trasa. Torka apparatens utsida med en ren, torr trasa.
- Förvara apparaten på en torr och frostfri plats, utom räckhåll för barn.

Avkalkning av apparaten (fig. A & C)

Apparaten måste avkalkas efter var 25:e användning. Om apparaten måste avkalkas, använd då ett lämpligt avkalkningsmedel. Lämpligt avkalkningsmedel finns tillgängligt på vår serviceverkstad.

Obs: Princess påtar sig inget ansvar för skador orsakade av avkalkningsmedel. Skador orsakade av bristande avkalkning av apparaten täcks inte av garantin.

Innan du börjar, ber vi dig att mycket noga beakta följande detaljer:

- Före avkalkning av apparaten, dra ut nätkontakten från vägguttaget och vänta tills apparaten har svalnat.
- Sänk inte ned apparaten i vatten eller någon annan vätska.

Innan du börjar, ber vi dig att beakta följande detaljer:

- Var försiktig vid avkalkning av apparaten för att förhindra skador på möbler och kläder.
- Använd inte vinäger eller vinägerkoncentrat vid avkalkning av apparaten.
- Använd inte citronsyra till avkalkning av apparaten.
- Fyll vattenbehållaren (5) med ett lämpligt avkalkningsmedel.
- Placera kaffekannan (7) på bottenplattan (9).

- Anslut nätkontakten till vägguttaget.
- Slå på apparaten med på/av-brytaren (1).
- Låt apparaten gå tills 1/3 av avkalkningsmedlet är i kaffekannan (7).
- Slå av apparaten med på/av-brytaren (1).
- Låt avkalkningsmedlet verka i cirka 30 minuter.
- Slå på apparaten med på/av-brytaren (1).
- Låt apparaten gå tills återstoden av avkalkningsmedlet är i kaffekannan (7).
- Skölj apparaten med rent vatten.
 - Fyll på vattenbehållaren (5) med rent vatten upp till max-markeringen på vattennivåindikatorn (6).
 - Placera den tomma kaffekannan (7) på bottenplattan (9).
 - Slå på apparaten med på/av-brytaren (1).
 - Låt allt vatten rinna ur apparaten.
- Dra ut nätkontakten från vägguttaget.
- Låt apparaten svalna helt.
- Rengöra apparaten. Se avsnittet "Rengöring och underhåll".
- Sänk inte ned apparaten i vatten eller någon annan vätska. Om apparaten hamnar i vatten eller någon annan vätska får inte apparaten tas bort med händerna. Dra omedelbart ut nätkontakten från vägguttaget. Om apparaten hamnar under vatten eller någon annan vätska får den inte användas igen.
- Denna apparat är avsedd att endast användas för hushållsbruk och liknande tillämpningar som personalkök i affärer, kontor och andra arbetsmiljöer; bondgårdar; av kunder på hotell, motell och andra miljöer av bostadstyp; miljöer av typen "rum och frukost".

El-säkerhet

- Före användning, kontrollera alltid att spänningen i det använda nätuttaget överensstämmer med den som anges på märkplåten.
- Apparaten är inte avsedd att användas med hjälp av en yttre timer eller separat fjärrstyrningssystem.
- Anslut apparaten till ett jordat vägguttag. Om nödvändigt, använd en jordad förlängningskabel med lämplig diameter (minst 3 x 1 mm²).
- Kontrollera att vatten inte kan komma in i kontaktstiften på nätkabeln eller förlängningskabeln.
- Nysta alltid upp nätkabeln och förlängningskabeln helt.
- Kontrollera att nätkabeln inte hänger över en bordskant och att den inte kan fastna av misstag eller trampas på.
- Håll nätkabeln borta från hetta, olja och skarpa kanter.
- Använd inte apparaten om nätkabeln eller nätkontakten är skadad eller defekt. Om nätkabeln eller nätkontakten är skadad eller defekt, måste den bytas av tillverkaren eller behörig serviceverkstad.
- Dra aldrig i nätkabeln när du ska lossa nätkontakten från nätuttaget.
- Lossa nätkontakten från nätuttaget när apparaten inte används, före montering eller demontering och före rengöring och underhåll.

Säkerhetsanvisningar

Allmän säkerhet

- Läs noggrant igenom handboken före användning. Behåll handboken för framtida behov.
- Använd bara apparaten och tillbehören för de avsedda ändamålen. Använd inte apparaten och tillbehören för andra syften än de som beskrivs i handboken.
- Använd inte apparaten om någon del eller tillbehör är skadat eller defekt. Om någon del eller tillbehör är skadat eller defekt, måste den bytas av tillverkaren eller behörig serviceverkstad.
- Barn bör övervakas för att säkerställa att de inte leker med apparaten.
- Om barn eller personer med fysiska, sensoriska, mentala eller motoriska problem eller personer som saknar erfarenhet och kunskap använder apparaten kan det innebära risker. Personer som ansvarar för deras säkerhet bör ge uttryckliga anvisningar eller övervaka användningen av apparaten.
- Använd inte apparaten nära badkar, duschar, bassänger eller andra kärl som innehåller vatten.

Säkerhetsanvisningar för kaffebryggare

- Använd inte apparaten utomhus.
- Använd inte apparaten i fuktiga miljöer.
- Om apparaten är fylld med vatten får den endast användas i frostfria miljöer.
- Placera apparaten på ett plant och stabilt underlag.
- Placera apparaten på ett värmebeständigt och vattensäkert underlag.
- Placera inte apparaten på en spishäll.
- Placera inte apparaten på varma ytor eller i närheten av öppen eld.
- Kontrollera att apparaten inte kommer i kontakt med lättantändliga material.
- Håll apparaten borta från värmekällor.
- Var försiktig med varmvatten och ånga så att du undviker brännskador.
- Förvara apparaten på en torr plats när den inte används. Se till att barn inte kommer åt förvarade apparater.

Friskrivning

Specifikationer kan bli föremål för ändringar utan föregående meddelande.

Tillykke!

Du har købt et Princess produkt. Vi bestræber os på at levere kvalitetsprodukter med et stilfuldt design til en overkommelig pris. Vi håber, du vil få glæde af dette produkt i mange år.

Beskrivelse (fig. A)

Din 242237 Princess kaffemaskine er beregnet til at lave kaffe. Apparatet er kun beregnet til indendørs brug. Apparatet er kun beregnet til hjemmebrug.

1. Tænd/sluk-kontakt
2. Tænd/sluk-indikator
3. Kaffefilterholder
4. Låg
5. Vandbeholder
6. Vandniveauidikator
7. Kaffekande
8. Ophældningsknap til kaffe
9. Bundplade
10. Kaffeske

Bemærk: Kaffekanden må ikke anvendes i en mikrobølgeovn.

Indledende brug

- For at rengøre indersiden af apparatet inden første anvendelse, brug kun vand de første par gange. Se afsnittet "Tips til brug". Brug ikke et kaffefilter eller malet kaffe. Når du er færdig, skal vandet hældes ud.
- Rengør apparatet. Se afsnittet "Rengøring og vedligeholdelse".
- Rengør tilbehøret. Se afsnittet "Rengøring og vedligeholdelse".

Anvendelse

Fyldning af vandbeholderen (fig. B)

Før du fortsætter, skal du være opmærksom på følgende noter:

- Før fyldning af vandbeholderen, skal apparatet slukkes, og netstikket tages ud af stikkontakten.
- Fyld ikke mere vand i vandbeholderen, end det der påkræves for at lave kaffe.

Før du fortsætter, vil vi gerne henlede sin opmærksomhed på følgende noter:

- Brug ikke apparatet, hvis der ikke er vand i vandbeholderen.
- Overskrid ikke maksimumsmærket, når du fylder vandbeholderen. Sørg for, at vandniveauet altid er over minimumsmærket under brug.
- Fyld kun vandbeholderen med koldt vand.
- Brug ikke dansk vand eller andre væsker til at fylde vandbeholderen med.

- Åbn dækslet (4).
- Fyld vandbeholderen (5) med vand op til det ønskede mærke på vandniveauidikatoren (6).
- Luk dækslet (4).

Tænding og slukning (fig. A)

- For at tænde for apparatet, sæt tænd/sluk-kontakten (1) på positionen 'I'. Tænd/sluk-indikatoren (2) tænder. Apparatet begynder at lave kaffe.
- For at slukke for apparatet, sæt tænd/sluk-kontakten (1) på positionen '0'. Tænd/sluk-indikatoren (2) slukker.

Tips til brug (fig. A - C)

Før du fortsætter, vil vi gerne henlede sin opmærksomhed på følgende noter:

- Brug kun papirkaffefiltre (1x4), som passer til apparatet.
- Placer kaffekanden (7) på bundpladen (9).
- Åbn dækslet (4).
- Fyld vandbeholderen (5) med den passende mængde vand.
- Sæt kaffefilterholderen (3) i apparatet. Lås kaffefilterholderen (3) ved at dreje den til positionen "LOCK".

Før du fortsætter, skal du være opmærksom på følgende noter:

- Hvis kaffefilterholderen ikke klikker på plads, vil låget ikke lukke helt og der vil komme damp ud af apparatet.
- Sæt et passende papirkaffefilter i kaffefilterholderen (3).
- Hæld en passende mængde kaffe i kaffefiltret.
- Luk dækslet (4).

- Sæt netstikket i stikkontakten.
- For at tænde for apparatet, sæt tænd/sluk-kontakten (1) på positionen 'I'. Tænd/sluk-indikatoren (2) tænder. Apparatet begynder at lave kaffe.

Før du fortsætter, skal du være opmærksom på følgende noter:

- Fjern ikke låget fra vandbeholderen, mens vandet koger.

Bemærk: Apparatet er udstyret med en pause-og-servér-funktion, som gør det muligt at fjerne kaffekanden fra bundpladen, mens der brygges kaffe. Fjern kaffekanden fra bundpladen, når du vil hælde en kop kaffe op. Sæt kaffekanden tilbage på bundpladen, så hurtigt at kaffefiltret ikke flyder over. Pause-og-servér-funktionen virker kun, når kaffefilterholderen er låst på plads.

- For at slukke for apparatet, sæt tænd/sluk-kontakten (1) på positionen '0'. Tænd/sluk-indikatoren (2) slukker.
- Tag netstikket ud af stikkontakten.
- Lad apparatet køle helt ned.

Rengøring og vedligeholdelse

Før du fortsætter, skal du være opmærksom på følgende noter:

- Før rengøring eller vedligeholdelse, skal apparatet slukkes og netstikket tages ud af stikkontakten. Vent, indtil apparatet er kølet af.
- Dyp ikke apparatet ned i vand eller nogen anden væske.

Før du fortsætter, vil vi gerne henlede sin opmærksomhed på følgende noter:

- Brug ikke aggressive eller slibende rengøringsmidler for at rengøre apparatet.
- Brug ikke skarpe objekter for at rengøre apparatet.
- Kaffekanden kan ikke rengøres i opvaskemaskinen. Rengør ikke apparatet eller andet tilbehør i opvaskemaskinen.
- Kontroller apparatet med jævne mellemrum for mulige skader.

- Rengør tilbehøret:
 - Rengør kaffekanden i sæbevand. Tør kaffekanden grundigt.
 - Lås kaffefilterholderen op ved at dreje den til positionen "UNLOCK". Fjern kaffefilterholderen fra apparatet. Rengør kaffefilterholderen i sæbevand. Tør kaffefilterholderen grundigt. Sæt kaffefilterholderen i apparatet. Lås kaffefilterholderen ved at dreje den til positionen "LOCK".
- Rengør ydersiden af apparatet med en fugtig klud. Tør ydersiden af apparatet efter med en ren tør klud.
- Opbevar apparatet på et tørt og frostfrit sted og utilgængeligt for børn.

Afkalkning af apparatet (fig. A & C)

Apparatet skal afkalkes efter hver 25. anvendelse. Hvis apparatet skal afkalkes, så brug et passende afkalkningsmiddel. Særlige afkalkningsmidler kan fås hos vores servicestationer.

Bemærk: Princess er ikke ansvarlig for nogen skader forårsaget af afkalkningsmidler. Skader forårsaget af, at apparatet ikke afkalkes ofte nok, dækkes ikke af garantien.

Før du fortsætter, skal du være opmærksom på følgende noter:

- Før afkalkning af apparatet, skal netstikket tages ud af stikkontakten. Vent, indtil apparatet er kølet af.
- Dyp ikke apparatet ned i vand eller nogen anden væske.

Før du fortsætter, vil vi gerne henlede sin opmærksomhed på følgende noter:

- Vær forsigtig, når du afkalker apparatet, så du ikke beskadiger møbler eller tøj.
- Brug ikke eddike eller eddikekoncentrat til at afkalke apparatet.
- Brug ikke citronsyre til at afkalke apparatet.
- Fyld den tomme vandbeholder (5) med et passende afkalkningsmiddel.
- Placer kaffekanden (7) på bundpladen (9).
- Sæt netstikket i stikkontakten.
- Tænd for apparatet ved hjælp af tænd/sluk-kontakten (1).

- Lad apparatet køre, indtil 1/3 af afkalkningsmidlet befinder sig i kaffekanden (7).
- Sluk for apparatet ved hjælp af tænd/sluk-kontakten (1).
- Lad afkalkningsmidlet virke i cirka 30 minutter.
- Tænd for apparatet ved hjælp af tænd/sluk-kontakten (1).
- Lad apparatet køre, indtil resten af afkalkningsmidlet befinder sig i kaffekanden (7).
- Rens apparatet grundigt med rent vand.
 - Fyld vandbeholderen (5) med rent vand op til maksimumsmærket på vandniveauindikatoren (6).
 - Placer den tomme kaffekande (7) på bundpladen (9).
 - Tænd for apparatet ved hjælp af tænd/sluk-kontakten (1).
 - Lad alt vandet løbe ud af apparatet.
- Tag netstikket ud af stikkontakten.
- Lad apparatet køle helt ned.
- Rengør apparatet. Se afsnittet "Rengøring og vedligeholdelse".
- Undlad at anvende apparatet nær badekar, brusere, vaske eller andre beholdere, som indeholder vand.
- Sænk ikke apparatet ned i vand eller andre væsker. Hvis apparatet er sænket ned i vand eller andre væsker, fjern ikke apparatet med hænderne. Tag straks netstikket ud af stikkontakten. Hvis apparatet er sænket ned i vand eller andre væsker, bør det ikke anvendes igen.
- Dette apparat er beregnet til kun at blive brugt i hjemmet eller lignende anvendelse fx i køkkenområder i butikker, kontorer eller på andre arbejdspladser, i hytter, af kunder på hoteller, moteller eller andre beboelsesområder såvel som i bed & breakfast.

Elektrisk sikkerhed

- Før brug skal det altid kontrolleres, at strømspændingen svarer til spændingen på apparatets typeskilt.
- Apparatet er ikke beregnet til brug med ekstern timer eller et separat fjernbetjeningsystem.
- Tilslut apparatet til en stikkontakt med jordforbindelse. Om nødvendigt kan en forlængerledning med jordforbindelse, og en passende diameter (mindst 3 x 1 mm²) anvendes.
- Sørg for, at der ikke kan komme vand ind i netledningen og forlængerledningen.
- Rul altid netledningen og forlængerledningen helt ud.
- Sørg for, at netledningen ikke hænger over kanten af bordpladen, og at den ikke sætter sig i klemme eller bliver snublet over.
- Hold netledningen væk fra varme, olie og skarpe kanter.
- Brug ikke apparatet, hvis netledningen eller netstikket er beskadiget eller defekt. Hvis netledningen eller netstikket er beskadiget eller defekt, skal det udskiftes af producenten eller en autoriseret reparatør.
- Træk ikke i netledningen for at koble netstikket fra strømforsyningen.
- Når apparatet ikke anvendes, skal netstikket tages ud af strømforsyningen, inden det monteres eller afmonteres, og inden det rengøres og vedligeholdes.

Sikkerhedsinstruktioner

Generel sikkerhed

- Læs brugsanvisningen omhyggeligt før brug. Opbevar brugsanvisningen til senere brug.
- Brug kun apparatet og tilbehøret til de tiltænkte formål. Brug ikke apparatet og tilbehøret til andre formål end de i brugsanvisningen beskrevne.
- Brug ikke apparatet, hvis nogen dele eller noget tilbehør er beskadiget eller defekt. Hvis en del eller noget tilbehør er beskadiget eller defekt, skal det udskiftes af producenten eller en autoriseret reparatør.
- Der skal være opsyn med børn for at sikre, at de ikke leger med apparatet.
- Anvendelsen af dette apparat af børn eller personer med fysiske, sansemæssige, mentale eller motoriske handicap eller med mangel på den nødvendige viden og erfaring kan forårsage ulykker. Personer, som er ansvarlige for deres sikkerhed, skal give udtrykkelige instruktioner eller overvåge anvendelsen af apparatet.

Sikkerhedsinstruktioner for kaffemaskiner

- Brug ikke apparatet udendørs.
- Brug ikke apparatet i fugtige omgivelser.
- Brug kun apparatet i frostfri omgivelser, hvis apparatet er fyldt med vand.
- Sæt apparatet på en stabil flad overflade.
- Sæt apparatet på en varmeafvisende og vandafvisende overflade.
- Anbring ikke apparatet på en varmeplade.
- Stil ikke apparatet på varme overflader eller nær åben ild.
- Sørg for, at apparatet ikke kommer i kontakt med letantændelige materialer.
- Hold apparatet væk fra varmekilder.
- Vær forsigtig med varmt vand og damp, så du undgår forbrændinger.
- Når apparatet ikke anvendes, skal det opbevares på et tørt sted. Sørg for, at børn ikke har adgang til opbevarede apparater.

Ansvarsfraskrivelse

Afhængig af ændringer; specifikationerne kan ændres uden forudgående varsel.

Gratulerer!

Du har kjøpt et Princess-produkt. Målet vårt er å produsere kvalitetsprodukter med smakfull design til en rimelig pris. Vi håper du vil glede deg over dette produktet i mange år.

Beskrivelse (fig. A)

Din 242237 Princess kaffemaskin er beregnet på å lage kaffe. Apparatet er kun egnet til innendørs bruk. Apparatet er kun egnet for hjemmebruk.

1. På/av-bryter
2. På/av-indikator
3. Kaffefilterholder
4. Deksel
5. Vanntank
6. Vannstandsindikator
7. Kaffekanne
8. Knapp for kaffehelling
9. Bunnplate
10. Kaffeskje

Merk: Kaffekannen egner seg ikke til bruk i mikrobølgeovn.

Første gangs bruk

- Før første gangs bruk bør du rense ut maskinen ved kun å bruke vann flere ganger. Se avsnittet "Tips for bruk". Ikke bruk kaffefilter eller malt kaffe. Når du er ferdig, heller du ut vannet.
- Rengjør apparatet. Se avsnittet "Rengjøring og vedlikehold".
- Rengjør tilbehøret. Se avsnittet "Rengjøring og vedlikehold".

Bruk

Fylling av vanntanken (fig. B)

Før du fortsetter, må du være oppmerksom på følgende:

- Før fylling av vanntanken må du slå av apparatet og trekke ut støpselet fra stikkkontakten.
- Ikke fyll vanntanken med mer vann enn du trenger for å lage kaffen.

Før du fortsetter, ber vi deg lese følgende nøye:

- Ikke bruk apparatet uten vann i vanntanken.
- Ikke fyll vanntanken over merket for maksimal vannstand. Påse at vannstanden alltid er over minimumsmerket under bruk.
- Fyll kun kaldt vann på vanntanken.
- Ikke bruk sodavann eller andre væsker for å fylle vanntanken.

- Åpne lokket (4).
- Fyll vanntanken (5) med vann opp til ønsket nivå på vannstandsindikatoren (6).
- Lukk lokket (4).

Slå på og av (fig. A)

- For å slå på apparatet, sett på/av-bryteren (1) til stillingen 'I'. På/av-indikatoren (2) tennes. Apparatet begynner å lage kaffen.
- For å slå av apparatet, sett på/av-bryteren (1) til stillingen 'O'. På/av-indikatoren (2) slukkes.

Tips for bruk (fig. A - C)

Før du fortsetter, ber vi deg lese følgende nøye:

- Bruk kun papirkaffefiltre (1x4) som egner seg til apparatet.
- Plasser kaffekannen (7) på bunnplaten (9).
- Åpne lokket (4).
- Fyll på vanntanken (5) med ønsket vannmengde.
- Plasser kaffefilterholderen (3) i apparatet. Lås kaffefilterholderen (3) ved dreie det til stillingen "LOCK".

Før du fortsetter, må du være oppmerksom på følgende:

- Hvis kaffefilterholderen ikke låses på plass, vil ikke dekslet kunne lukkes helt og det vil komme damp ut av apparatet.
- Plasser et egnet papirkaffefilter i kaffefilterholderen (3).
- Fyll ønsket kaffemengde i kaffefilteret.
- Lukk lokket (4).
- Sett støpselet i stikkkontakten.
- For å slå på apparatet, sett på/av-bryteren (1) til stillingen 'I'. På/av-indikatoren (2) tennes. Apparatet begynner å lage kaffen.

Før du fortsetter, må du være oppmerksom på følgende:

- Ikke ta lokket av vanntanken mens vannet koker.

Merk: Apparatet har en "pause-og-servere"-funksjon som gjør det mulig å ta kaffekannen av bunnplaten mens apparatet holder på å lage kaffe. Ta kannen av bunnplaten for å helle opp en kopp kaffe.

Plasser kaffekannen tilbake på bunnplaten raskt nok til at kaffefilteret ikke renner over. "Pause og servere"-funksjon virker kun når kaffefilterholderen er låst på plass.

- For å slå av apparatet, sett på/av-bryteren (1) til stillingen '0'. På/av-indikatoren (2) slukkes.
- Trekk ut støpselet fra stikkontakten.
- La apparatet kjøles helt ned.

Rengjøring og vedlikehold

Før du fortsetter, må du være oppmerksom på følgende:

- Før rengjøring eller vedlikehold må du alltid slå av apparatet, trekke ut støpselet fra stikkontakten og vente til apparatet har kjølt seg ned.
- Ikke dypp apparatet ned i vann eller annen væske.

Før du fortsetter, ber vi deg lese følgende nøye:

- Ikke bruk aggressive eller skurende rensmidler til å rengjøre apparatet.
- Ikke bruk skarpe objekter til å rengjøre apparatet.
- Kaffekannen kan ikke rengjøres i oppvaskmaskin. Ikke rengjør apparatet og annet tilbehør i oppvaskmaskin.
- Kontroller jevnlig om det er skader på apparatet.
- Rengjør tilbehøret:
 - Rengjør kaffekannen i såpevann. Tørk kaffekannen grundig.
 - Lås opp kaffefilterholderen ved å dreie det til stillingen "UNLOCK". Ta kaffefilterholderen ut av apparatet. Rengjør kaffefilterholderen i såpevann. Tørk kaffefilterholderen grundig. Plasser kaffefilterholderen i apparatet. Lås kaffefilterholderen ved dreie det til stillingen "LOCK".

- Rengjør utsiden av apparatet med en fuktig klut. Tørk av utsiden av apparatet med en ren, tørr klut.
- Oppbevar apparatet på et tørt og frostfritt sted som ikke er tilgjengelig for barn.

Avkalking av apparatet (fig. A & C)

Apparatet må avkalkes etter 25 gangers bruk. Hvis apparatet må avkalkes, bruker du et passende avkalkingsmiddel. Avkalkingsmidlet kan fås fra vår serviceavdeling.

Merk: Princess tar ikke ansvar for skade som skyldes avkalkingsmidler. Skade som skyldes manglende avkalking dekkes ikke av garantien.

Før du fortsetter, må du være oppmerksom på følgende:

- Før avkalking av apparatet må du trekke støpselet ut av stikkontakten og vente til apparatet har kjølt seg ned.
- Ikke dypp apparatet ned i vann eller annen væske.

Før du fortsetter, ber vi deg lese følgende nøye:

- Vær forsiktig nå du avkalker apparatet slik at du ikke skader møbler og klær.
- Ikke bruk eddik eller eddikkonsentrat til å avkalke apparatet.
- Ikke bruk sitronsyre til å avkalke apparatet.
- Fyll vanntanken (5) med et passende avkalkingsmiddel.
- Plasser kaffekannen (7) på bunnplaten (9).
- Sett støpselet i stikkontakten.
- Slå på apparatet ved hjelp av på/av-bryteren (1).
- Sett apparatet i gang til 1/3 av avkalkingsmiddelet befinner seg i kaffekannen (7).
- Slå av apparatet ved hjelp av på/av-bryteren (1).
- La avkalkingsmiddelet virke i cirka 30 minutter.
- Slå på apparatet ved hjelp av på/av-bryteren (1).
- Sett apparatet i gang til resten av avkalkingsmiddelet befinner seg i kaffekannen (7).
- Skyll apparatet med rent vann:
 - Fyll vanntanken (5) med rent vann opp til maksimumsmerket på vannstands-indikatoren (6).

- Plasser den tomme kaffekannen (7) på bunnplaten (9).
 - Slå på apparatet ved hjelp av på/avbryteren (1).
 - La alt vannet renne ut av apparatet.
 - Trekk ut støpselet fra stikkkontakten.
 - La apparatet kjøles helt ned.
 - Rengjør apparatet.
- Se avsnittet "Rengjøring og vedlikehold".

Sikkerhetsinstruksjoner

Generell sikkerhet

- Les bruksanvisningen før bruk. Ta vare på bruksanvisningen for fremtidig referanse.
- Apparatet og tilbehøret må kun brukes til det de er beregnet på. Ikke bruk apparatet og tilbehøret til andre formål enn de som beskrives i bruksanvisningen.
- Bruk aldri apparatet hvis noen av delene eller tilbehøret er skadede eller defekte. Dersom en del eller et tilbehør er skadet eller defekt, må de skiftes ut av produsenten eller en autorisert reparatør.
- Pass alltid på at barna ikke leker med apparatet.
- Det kan oppstå farlige situasjoner hvis dette apparatet brukes av barn eller personer med fysisk, sensorisk, mental eller motorisk funksjonshemming, eller som mangler nødvendig kunnskap eller erfaring. Personer som har ansvar for disse menneskenes sikkerhet, må gi tydelige instruksjoner eller overvåke bruken av apparatet.
- Ikke bruk apparatet i nærheten av badekar, dusj, servant eller annet som inneholder vann.
- Ikke dypp apparatet ned i vann eller annen væske. Hvis apparatet senkes i vann eller annen væske, ikke ta apparatet ut med hendene. Trekk umiddelbart støpselet ut av stikkkontakten. Hvis apparatet senkes i vann eller annen væske, må apparatet ikke brukes igjen.
- Dette apparatet er kun beregnet på hjemmebruk og lignende, som i ansattes kjøkken i forretninger, kontorer eller på andre arbeidsplasser, på gårder, for gjester på hoteller, moteller og andre overnattingssteder.

Elektrisk sikkerhet

- Før bruk, kontroller at nettspenningen er den samme som den som er oppgitt på apparatets typeskilt.
- Apparatet er ikke ment til bruk med en ekstern timer eller et separat fjernkontrollsystem.
- Koble apparatet til en jordet stikkontakt. Om nødvendig kan du bruke en jordet skjøteledning med passende diameter (minst 3 x 1 mm²).
- Påse at det ikke kommer vann på kontakter på strømledningen eller skjøteledningen.
- Trekk alltid hele strømledningen og skjøteledningen ut.
- Påse at strømledningen ikke henger over kanten på arbeidsplaten. Påse at man kan bli hengende fast eller snuble i strømledningen.
- Hold strømledningen unna varme, olje og skarpe kanter.
- Ikke bruk apparatet dersom strømledningen eller støpselet er skadet eller defekt. Dersom strømledningen eller støpselet er skadet eller defekt, må de skiftes ut av produsenten eller en autorisert reparatør.
- Trekk aldri i strømledningen for å dra støpselet ut av stikkkontakten.
- Trekk støpselet ut av stikkkontakten når apparatet ikke er i bruk, før montering eller demontering og før rengjøring og vedlikehold.

Sikkerhetsinstruksjoner for kaffemaskiner

- Ikke bruk apparatet utendørs.
- Ikke bruk apparatet i fuktige omgivelser.
- Apparatet bør kun brukes i frostfritt miljø hvis apparatet fylles med vann.
- Plasser apparatet på et stabilt og flatt underlag.
- Plasser apparatet på en varmeresistent og sprutsikker overflate.
- Ikke plasser apparatet på en kokeplate.
- Ikke plasser apparatet på varme flater eller i nærheten av åpen ild.
- Påse at apparatet ikke kommer i kontakt med antenkelige materialer.
- Hold apparatet unna varmekilder.
- Vær forsiktig så du ikke brenner deg på varmt vann eller damp.

-
- Lagre apparatet på et tørt sted når det ikke er i bruk. Forsikre deg om at barn ikke har tilgang til lagrede apparater.

Ansvarsfraskrivelse

Gjenstand for endring; spesifikasjonene kan endres uten videre varsel.

NO

Onnittelut!

Olet hankkinut Princess-tuotteen. Tavoitteenme on tarjota tyylikkäästi suunniteltuja laatutuotteita kohtuulliseen hintaan. Toivomme, että nautit tuotteen käytöstä monen vuoden ajan.

Kuvaus (kuva A)

242237 Princess-kahvinkeitin on tarkoitettu kahvin valmistamiseen. Laite sopii vain sisäkäyttöön. Laite sopii vain kotikäyttöön.

1. On/off-kytkin
2. On/off-merkkivalo
3. Kahvisuodattimen pidike
4. Kansi
5. Vesisäiliö
6. Vesitason osoitin
7. Kahvipannu
8. Kahvin annostelupainike
9. Alalevy
10. Kahvin mittalusikka

Huom.: Kahvipannu ei sovi käytettäväksi mikroaaltouunissa.

Käyttöönotto

- Puhdista laitteen sisäosa ennen ensimmäistä käyttökertaa, käytä ainoastaan vettä ensimmäisten kertojen aikana. Katso osio "Vinkkejä laitteen käyttöön". Älä käytä kahvisuodatinta tai kahvijauhetta. Hävitä vesi käytön jälkeen.
- Puhdista laite. Katso osio "Puhdistus ja ylläpito".
- Puhdista lisävarusteet. Katso osio "Puhdistus ja ylläpito".

Käyttö

Vesisäiliön täyttäminen (kuva B)

Kiinnitä huomiota seuraaviin kohtiin ennen jatkamista:

- Ennen vesisäiliön täyttämistä on laite kytkettävä pois päältä ja sen pistoke on irrotettava pistorasiasta.
- Älä täytä vesisäiliötä vaadittua määrää suuremmalla vesimäärällä.

Ota seuraavat seikat huomioon ennen jatkamista:

- Älä käytä laitetta, jos vesisäiliö on tyhjä.
- Älä ylitä vesisäiliön maksimimerkintää säiliötä täyttyessä. Varmista, että vesitaso on aina minimimerkinnän yläpuolella käytön aikana.
- Käytä vesisäiliön täyttämiseen ainoastaan kylmää vettä.
- Älä täytä vesisäiliötä hiilihapollisella vedellä tai muilla nesteillä.

- Avaa kansi (4).
- Täytä vesisäiliö (5) vedellä käyttäen viitteenä vesitason osoittimen (6) vaadittua merkintää.
- Sulje kansi (4).

Kytkeminen päälle ja pois päältä (kuva A)

- Kytke laite päälle asettamalla on/off-kytkin (1) 'I'-asentoon. On/off-merkkivalo (2) syttyy. Laite alkaa valmistamaan kahvia.
- Kytke laite pois päältä asettamalla on/off-kytkin (1) 'O'-asentoon. On/off-merkkivalo (2) sammuu.

Vinkkejä laitteen käyttöön (kuva A - C)

Ota seuraavat seikat huomioon ennen jatkamista:

- Käytä ainoastaan laitteeseen sopivia kahvisuodattimia (1x4).
- Aseta kahvipannu (7) alalevylle (9).
- Avaa kansi (4).
- Täytä vesisäiliö (5) vaaditulla määrällä vettä.
- Aseta kahvisuodattimen pidike (3) laitteeseen. Lukitse kahvisuodattimen pidike (3) kääntämällä se "LOCK" -asentoon.

Kiinnitä huomiota seuraaviin kohtiin ennen jatkamista:

- Jos kahvisuodattimen pidikettä ei ole lukittu paikoilleen, kansi ei sulkeudu oikein ja laitteesta pääsee höyryä.
- Aseta laitteeseen sopiva paperisuodatin suodattimen pidikkeeseen (3).

- Aseta vaadittu määrä kahvia suodattimeen.
- Sulje kansi (4).
- Aseta pistoke verkkovirtalähteeseen.
- Kytke laite päälle asettamalla on/off-kytkin (1) 'I'-asentoon. On/off-merkkivalo (2) syttyy. Laite alkaa valmistamaan kahvia.

Kiinnitä huomiota seuraaviin kohtiin ennen jatkamista:

- Älä poista vesisäiliön kantta veden kiehuessa.

Huom.: Laitteessa on keskeytys/tarjoilu-toiminto, joka mahdollistaa kahvipannun poistamisen alalevyltä kahvin keittämisen aikana. Poista kahvipannu alalevyltä kaataaksesi kahvia kuppiin. Aseta kahvipannu takaisin alalevylle ajoissa, jotta kahvisuodatin ei vuoda yli.

Keskeytys- ja tarjoilutoiminto toimii vain, kun kahvisuodattimen pidike on lukittu paikoilleen.

- Kytke laite pois päältä asettamalla on/off-kytkin (1) '0'-asentoon. On/off-merkkivalo (2) sammuu.
- Irrota pistoke verkkovirtalähteestä.
- Anna laitteen jäähtyä täysin.

Puhdistus ja ylläpito

Kiinnitä huomiota seuraaviin kohtiin ennen jatkamista:

- Ennen puhdistusta tai huoltoa kytke laite aina pois päältä, irrota pistoke pistorasiasta ja odota, kunnes laite jäähtyy.
- Älä upota laitetta veteen tai muihin nesteisiin.

Ota seuraavat seikat huomioon ennen jatkamista:

- Älä käytä voimakkaita tai kuluttavia puhdistusaineita laitteen puhdistukseen.
- Älä käytä teräviä esineitä laitteen puhdistamiseen.
- Kahvipannua ei saa pestä astianpesukoneessa. Älä pese laitetta ja muita lisävarusteita astianpesukoneessa.
- Tarkista laite säännöllisesti mahdollisten vaurioiden varalta.
- Puhdista lisävarusteet:
 - Puhdista kahvipannu saippuavedellä. Kuivaa kahvipannu huolellisesti.

- Avaa kahvisuodattimen pidike kääntämällä se "UNLOCK" -asentoon. Poista kahvisuodattimen pidike laitteesta. Puhdista kahvisuodattimen pidike saippuavedellä. Kuivaa kahvisuodattimen pidike huolellisesti. Aseta kahvisuodattimen pidike laitteeseen. Lukitse kahvisuodattimen pidike kääntämällä se "LOCK" -asentoon.
- Puhdista laitteen ulkopuoli kostealla liinalla. Kuivaa laite ulkoapäin puhtaalla ja kuivalla pyyhkeellä.
- Säilytä laitetta kuivassa paikassa, jossa se ei voi jäätyä ja jossa se on lasten ulottumattomissa.

Kalkin poistaminen laitteesta (kuva A & C)

Laitteesta tulee poistaa kalkki 25 käyttökerran välein. Jos laitteesta on poistettava kalkki, käytä sopivaa kalkinpoistoainetta. Erityinen kalkinpoistoaine on saatavilla huoltopalvelustamme.

Huom.: Princess ei ota vastuuta kalkinpoistoaineiden aiheuttamista vahingoista. Takuu ei kata laitevikoja, jotka aiheutuvat puutteellisesta kalkin poistamisesta.

Kiinnitä huomiota seuraaviin kohtiin ennen jatkamista:

- Ennen kalkin poistamista kytke laite aina pois päältä, irrota pistoke pistorasiasta ja odota, kunnes laite jäähtyy.
 - Älä upota laitetta veteen tai muihin nesteisiin.
- Ota seuraavat seikat huomioon ennen jatkamista:
- Ole varovainen poistaessasi kalkkia laitteesta niin, ettei kalusteisiin tai vaatteisiin tule vaurioita.
 - Älä käytä viinietikkaa tai etikan tiivistettä kalkin poistamiseen.
 - Älä käytä sitruunahappoa kalkin poistamiseen.

- Kaada tyhjään vesisäiliöön (5) sopivaa kalkinpoistoainetta.
- Aseta kahvipannu (7) alalevylle (9).
- Aseta pistoke verkkovirtalähteeseen.
- Kytke laite päälle on/off-kytkimellä (1).

- Anna laitteen käydä, kunnes 1/3 kalkinpoistoaineesta on kahvipannussa (7).
- Kytke laite pois päältä on/off-kytkimellä (1).
- Annan kalkinpoistoaineen vaikuttaa noin 30 minuuttia.
- Kytke laite päälle on/off-kytkimellä (1).
- Anna laitteen käydä, kunnes loput kalkinpoistoaineesta on kahvipannussa (7).
- Huuhtelee laite puhtaalla vedellä:
 - Täytä vesisäiliö (5) puhtaalla vedellä käyttäen viitteenä vesitasen osoittimen (6) maksimimerkintää.
 - Aseta tyhjä kahvipannu (7) alalevylle (9).
 - Kytke laite päälle on/off-kytkimellä (1).
 - Anna kaiken veden poistua laitteesta.
- Irrota pistoke verkkovirtalähteestä.
- Anna laitteen jäähtyä täysin.
- Puhdista laite. Katso osio "Puhdistus ja ylläpito".

Turvallisuusohjeet

Yleinen turvallisuus

- Lue käyttöohjeet huolellisesti ennen laitteen käyttöönottoa. Säilytä käyttöohjeet tulevia käyttökertoja varten.
- Käytä laitetta ja sen lisävarusteita ainoastaan niiden suunniteltuihin käyttötarkoituksiin. Älä käytä laitetta ja sen lisävarusteita muihin kuin näissä ohjeissa kuvattuihin tarkoituksiin.
- Älä käytä laitetta, mikäli jokin osa tai lisävaruste on vaurioitunut tai viallinen. Jos jokin osa tai lisävaruste on vaurioitunut tai viallinen, se tulee vaihdattaa laitteen valmistajalla tai valtuutetussa huoltopalvelussa.
- Valvo aina lapsia varmistaaksesi, etteivät he leiki laitteella.
- Vaaratilanteita voi syntyä, jos laitetta käyttävät lapset tai henkilöt, joilla on fyysisiä, aistillisia, henkisiä tai liikkumisrajoitteita tai joilla ei ole riittävää tuntemusta tai kokemusta. Heidän turvallisuudestaan vastaavien henkilöiden on ohjattava tai valvottava heitä laitteen käytössä.
- Älä käytä laitetta kylpyammeiden, suihkujen, pesualtaiden tai muiden vettä sisältävien astioiden lähellä.
- Älä upota laitetta veteen tai muihin nesteisiin. Jos laite upotetaan veteen tai muihin nesteisiin, älä poista laitetta käsillä.

Irrota pistoke välittömästi verkkovirtalähteestä. Jos laite upotetaan veteen tai muihin nesteisiin, älä käytä enää laitetta.

- Tämä laite on tarkoitettu käytettäväksi kotiympäristössä ja ympäristöissä, kuten liikkeiden, toimistojen ja muiden työympäristöjen ruokailutiloissa, maalaistaloissa, hotelleissa, motelleissa, B&B-majataloissa sekä muissa majoitusympäristöissä.

Sähköturvallisuus

- Tarkista aina ennen käyttöä, että verkkojännite vastaa laitteen tyyppikilven merkintöjä.
- Laitetta ei ole tarkoitettu käytettäväksi ulkoisella ajastimella tai erillisellä kauko-ohjauksjärjestelmällä.
- Kytke laite maadoitettuun pistorasiaan. Käytä tarvittaessa maadoitettua ja sopivan halkaisijan omaavaa jatkojohtoa (vähintään 3 x 1 mm²).
- Varmista, ettei virtajohdon pistokkeisiin tai jatkojohtoon pääse vettä.
- Kelaa virtajohto ja jatkojohto aina kokonaan auki.
- Varmista, ettei virtajohto roiku työtason reunaa vasten eikä siihen voi vahingossa takertua tai kompastua.
- Suojaa virtajohto kuumuudelta, öljyltä ja teräviltä reunoilta.
- Älä käytä laitetta, mikäli virtajohto tai pistoke on vaurioitunut tai viallinen. Jos virtajohto tai pistoke on vaurioitunut tai viallinen, se tulee vaihdattaa laitteen valmistajalla tai valtuutetussa huoltopalvelussa.
- Älä vedä virtajohdosta silloin, kun irrotat pistokkeen verkkovirtalähteestä.
- Irrota pistoke verkkovirtalähteestä, kun laite ei ole käytössä, ennen kokoamista tai purkamista sekä ennen puhdistusta ja huoltoa.

Kahvinkeitinien turvallisuusohjeet

- Älä käytä laitetta ulkoilmassa.
- Älä käytä laitetta kosteissa ympäristöissä.
- Älä käytä laitetta erittäin kylmissä ympäristöissä, jos laitteen säiliö on täytetty vedellä.
- Aseta laite vakaalle ja tasaiselle alustalle.

-
- Aseta laite alustalle, joka kestää kuumuutta ja roiskeita.
 - Älä aseta laitetta keittolevylle.
 - Älä aseta laitetta kuumille alustoille tai avotulien lähetyville.
 - Varmista, ettei laite koske syttyihin materiaaleihin.
 - Pidä laite kaukana lämpölähteistä.
 - Ole varovainen kuuman veden ja höyryn kanssa palovammojen välttämiseksi.
 - Säilytä laitetta kuivassa paikassa silloin, kun sitä ei käytetä. Varmista, etteivät lapset pääse varastoitujen laitteiden luo.

Vastuuvapauslauseke

Ominaisuuksia voidaan muuttaa ilman erillistä ilmoitusta.

Parabéns!

Adquiriu um produto Princess. O nosso objectivo é fornecer produtos de qualidade com um design atraente e a um preço acessível. Esperamos que desfrute deste produto durante muitos anos.

Descrição (fig. A)

A máquina de café 242237 Princess foi concebida para fazer café. O aparelho é adequado apenas para utilização no interior. O aparelho é adequado apenas para utilização doméstica.

1. Interruptor de ligar/desligar
2. Indicador de ligado/desligado
3. Suporte do filtro de café
4. Tampa
5. Reservatório de água
6. Indicador do nível de água
7. Recipiente de café
8. Botão para saída de café
9. Placa inferior
10. Colher do café

Nota: O recipiente de café não é adequado para utilização no microondas.

Utilização inicial

- Para limpar o interior do aparelho antes de o utilizar pela primeira vez, utilize apenas água as primeiras vezes. Consulte a secção "Sugestões de utilização". Não utilize um filtro de café nem café moído. Quando terminar, deite fora a água.
- Limpe o aparelho. Consulte a secção "Limpeza e manutenção".
- Limpe os acessórios. Consulte a secção "Limpeza e manutenção".

Utilização

Enchimento do reservatório de água (fig. B)

Antes de continuar, tem de ler com atenção as seguintes instruções:

- Antes de encher o reservatório de água, desligue o aparelho no interruptor e retire a ficha da tomada.

- Não encha o reservatório de água com mais água do que a necessária para preparar o café.

Antes de continuar, deve ler atentamente as seguintes instruções:

- Não utilize o aparelho sem água no reservatório de água.
- Não ultrapasse a marca de nível máximo ao encher o reservatório de água. Certifique-se de que, durante a utilização, o nível de água se encontra sempre acima da marca de nível mínimo.
- Utilize apenas água fria para encher o reservatório de água.
- Não utilize água com gás nem outros líquidos para encher o reservatório de água.
- Abra a tampa (4).
- Encha o reservatório de água (5) com água até à marca de nível pretendido no indicador do nível de água (6).
- Feche a tampa (4).

Ligação e desligação (fig. A)

- Para ligar o aparelho, coloque o interruptor de ligar/desligar (1) na posição '1'. O indicador de ligado/desligado (2) acende-se. O aparelho inicia a preparação do café.
- Para desligar o aparelho, coloque o interruptor de ligar/desligar (1) na posição '0'. O indicador de ligado/desligado (2) apaga-se.

Sugestões de utilização (fig. A - C)

Antes de continuar, deve ler atentamente as seguintes instruções:

- Utilize apenas filtros de café em papel (1x4) adequados ao aparelho.
- Coloque o recipiente de café (7) na placa inferior (9).
- Abra a tampa (4).
- Encha o reservatório de água (5) com a quantidade de água necessária.
- Coloque o suporte do filtro de café (3) no aparelho. Bloqueie o suporte do filtro de café (3) rodando-o para a posição "LOCK".

Antes de continuar, tem de ler com atenção as seguintes instruções:

- Se o suporte do filtro de café não encaixar em posição, a tampa não fechará totalmente e o vapor sairá do aparelho.
- Coloque um filtro de café em papel adequado no suporte do filtro de café (3).
- Coloque a quantidade necessária de café dentro do filtro.
- Feche a tampa (4).
- Insira a ficha na tomada de parede.
- Para ligar o aparelho, coloque o interruptor de ligar/desligar (1) na posição 'I'. O indicador de ligado/desligado (2) acende-se. O aparelho inicia a preparação do café.

Antes de continuar, tem de ler com atenção as seguintes instruções:

- Não retire a tampa do reservatório de água enquanto a água estiver a ferver.

Nota: O aparelho possui uma função para "colocar em pausa e servir", o que permite remover o recipiente de café da placa inferior enquanto o café está a ser feito. Retire o recipiente de café da placa inferior para encher uma chávena de café. Volte a colocar o recipiente de café sobre a placa inferior para evitar que o café transborde do respectivo filtro. A função "colocar em pausa e servir" apenas funciona se o suporte do filtro de café estiver encaixado em posição.

- Para desligar o aparelho, coloque o interruptor de ligar/desligar (1) na posição '0'. O indicador de ligado/desligado (2) apaga-se.
- Retire a ficha da tomada de parede.
- Deixe o aparelho arrefecer completamente.

Limpeza e manutenção

Antes de continuar, tem de ler com atenção as seguintes instruções:

- Antes da limpeza ou manutenção, desligue sempre o aparelho no botão, retire a ficha da tomada e aguarde até o aparelho arrefecer.
- Não mergulhe o aparelho em água ou quaisquer outros líquidos.

Antes de continuar, deve ler atentamente as seguintes instruções:

- Não utilize agentes de limpeza agressivos ou abrasivos para limpar o aparelho.
- Não utilize objectos pontiagudos para limpar o aparelho.
- Não poderá lavar o recipiente de café na máquina de lavar louça. Não lave o aparelho nem os restantes acessórios na máquina de lavar louça.
- Verifique regularmente o aparelho quanto a possíveis danos.
- Limpe os acessórios:
 - Lave o recipiente de café em água com detergente. Seque bem o recipiente de café.
 - Desbloqueie o suporte do filtro de café rodando-o para a posição "UNLOCK". Retire o suporte do filtro de café do aparelho. Lave o suporte do filtro de café em água com detergente. Seque bem o suporte do filtro de café. Coloque o suporte do filtro de café no aparelho. Bloqueie o suporte do filtro de café rodando-o para a posição "LOCK".
- Limpe o exterior do aparelho com um pano húmido. Seque o exterior do aparelho com um pano limpo e seco.
- Guarde o aparelho num local seco, isento de gelo e longe do alcance das crianças.

Desincrustação do aparelho (fig. A & C)

O aparelho deve ser desincrustado após cada 25 utilizações. Se for necessário desincrustar o aparelho, utilize um desincrustante adequado. Encontra desincrustantes especiais nos nossos locais de assistência.

Nota: A Princess não se responsabilizará por quaisquer danos provocados por desincrustantes. Os danos resultantes da não desincrustação regular do aparelho não estão cobertos pela garantia.

Antes de continuar, tem de ler com atenção as seguintes instruções:

- Antes de desincrustar o aparelho, desligue o aparelho no interruptor, retire a ficha da tomada e aguarde até o aparelho arrefecer.
- Não mergulhe o aparelho em água ou quaisquer outros líquidos.

Antes de continuar, deve ler atentamente as seguintes instruções:

- Tenha atenção ao proceder à desincrustação do aparelho para evitar danos em móveis e vestuário.
- Não utilize vinagre ou concentrado de vinagre para desincrustar o aparelho.
- Não utilize ácido cítrico para desincrustar o aparelho.
- Encha o reservatório de água (5) com um desincrustante adequado.
- Coloque o recipiente de café (7) na placa inferior (9).
- Insira a ficha na tomada de parede.
- Ligue o aparelho com o interruptor de ligar/desligar (1).
- Deixe o aparelho funcionar até ter 1/3 do desincrustante no recipiente de café (7).
- Desligue o aparelho com o interruptor de ligar/desligar (1).
- Deixe o desincrustante actuar durante cerca de 30 minutos.
- Ligue o aparelho com o interruptor de ligar/desligar (1).
- Deixe o aparelho funcionar até o desincrustante restante estar todo no recipiente de café (7).
- Enxágue o aparelho com água limpa:
 - Encha o reservatório de água (5) com água limpa até à marca de nível máximo no indicador do nível de água (6).
 - Coloque o recipiente de café vazio (7) na placa inferior (9).
 - Ligue o aparelho com o interruptor de ligar/desligar (1).
 - Deixe sair toda a água do aparelho.
- Retire a ficha da tomada de parede.
- Deixe o aparelho arrefecer completamente.
- Limpe o aparelho. Consulte a secção "Limpeza e manutenção".

Instruções de segurança

Segurança geral

- Leia atentamente o manual antes de utilizar. Guarde o manual para futura referência.
- Utilize apenas o aparelho e respectivos acessórios para os fins a que se destinam. Não utilize o aparelho nem os acessórios para outros fins, diferentes dos descritos no manual.
- Não utilize o aparelho se este possuir qualquer peça ou acessório danificado ou com defeito. Se alguma peça ou acessório estiver danificado ou apresentar defeitos, deverá ser substituído pelo fabricante ou um agente autorizado.
- Vigie sempre as crianças para que não brinquem com o aparelho.
- A utilização deste aparelho por crianças ou pessoas com incapacidade física, sensorial, mental ou motora, assim como a falta dos conhecimentos e experiência necessários podem criar situações de perigo. As pessoas responsáveis pela sua segurança devem facultar instruções explícitas ou supervisionar a utilização do aparelho.
- Não utilize o aparelho próximo de banheiras, chuveiros, lavatórios ou outros recipientes que contenham água.
- Não mergulhe o aparelho em água ou outros líquidos. Se o aparelho for mergulhado em água ou outros líquidos, não retire o aparelho com as mãos. Retire imediatamente a ficha da tomada de parede. Se o aparelho for mergulhado em água ou outros líquidos, não volte a utilizar o aparelho.
- Este aparelho destina-se apenas a utilização doméstica e outras similares, tais como em áreas de copa do pessoal em lojas, escritórios e outros ambientes de trabalho; casas de quinta; por clientes em hotéis e motéis e outros ambientes do tipo residencial; ambientes do tipo dormida e pequeno-almoço.

Segurança eléctrica

- Antes de utilizar, assegure-se de que a voltagem de rede corresponde à indicada na placa de identificação do aparelho.

- O aparelho não permite o controlo através de um temporizador externo ou de um sistema de controlo remoto separado.
- Ligue o aparelho a uma tomada de parede com ligação à terra. Se necessário, utilize um cabo de extensão com ligação à terra de diâmetro adequado (pelo menos, 3 x 1 mm²).
- Certifique-se de que não entra água nos pinos de contacto das fichas do cabo de alimentação e do cabo de extensão.
- Desenrole sempre totalmente o cabo de alimentação e o cabo de extensão.
- Certifique-se de que o cabo de alimentação fica pendurado na extremidade de uma bancada de trabalho e que não pode ser acidentalmente pisado ou puxado.
- Mantenha o cabo de alimentação afastado de calor, óleo e extremidades afiadas.
- Não utilize o aparelho se o cabo de alimentação ou a ficha estiverem danificados ou apresentarem defeitos. Se o cabo de alimentação ou a ficha estiverem danificados ou apresentarem defeitos, deverão ser substituídos pelo fabricante ou um agente autorizado.
- Não puxe pelo cabo para desligar a ficha da tomada.
- Desligue a ficha da tomada quando o aparelho não estiver a ser utilizado, antes de montar ou desmontar e antes de limpar e proceder à manutenção.
- Certifique-se de que o aparelho não entra em contacto com materiais inflamáveis.
- Mantenha o aparelho afastado de fontes de calor.
- Atenção à água quente e ao vapor para evitar queimaduras.
- Quando não estiver a utilizar o aparelho, guarde-o num local seco. Certifique-se de que as crianças não têm acesso a aparelhos armazenados.

Declinação de responsabilidade

Sujeito a alterações; as especificações podem ser alteradas sem aviso prévio.

Instruções de segurança para máquinas de café

- Não utilize o aparelho no exterior.
- Não utilize o aparelho em ambientes húmidos.
- Não utilize o aparelho em ambientes extremamente frios, caso o aparelho esteja cheio de água.
- Coloque o aparelho sobre uma superfície estável e plana.
- Coloque o aparelho sobre uma superfície resistente ao calor e aos salpicos.
- Não coloque o aparelho sobre uma placa de cocção.
- Não coloque o aparelho sobre superfícies quentes ou próximo de chamas a descoberto.

Θεράμα συγχαρητήρια!

Έχετε αγοράσει ένα προϊόν της Princess. Στόχος μας είναι να σας παρέχουμε ποιοτικά προϊόντα με ωραίο σχεδιασμό σε οικονομικές τιμές. Ελπίζουμε να απολαύσετε αυτό το προϊόν για πολλά χρόνια.

Περιγραφή (εικ. Α)

Η καφετιέρα 242237 Princess έχει σχεδιαστεί για παρασκευή του καφέ. Η συσκευή προορίζεται για εσωτερική χρήση μόνο. Η συσκευή προορίζεται για οικιακή χρήση μόνο.

1. Διακόπτης on/off
2. Ένδειξη on/off
3. Βάση φίλτρου καφέ
4. Κάλυμμα
5. Δοχείο νερού
6. Δείκτης στάθμης νερού
7. Δοχείο του καφέ
8. Κουμπί του καφέ
9. Κάτω πλάκα
10. Κουτάλα του καφέ

Σημείωση: Το δοχείο του καφέ δεν είναι κατάλληλο για χρήση σε φούρνο μικροκυμάτων.

Αρχική χρήση

- Για να καθορίσετε το εσωτερικό της συσκευής πριν τη πρώτη χρήση, να χρησιμοποιείτε μόνο νερό για τις πρώτες φορές. Αναφερθείτε στον τομέα "Συμβουλές χρήσης". Μην χρησιμοποιείται φίλτρο του καφέ ή αλεσμένο καφέ.
Όταν τελειώσετε, πετάξτε το νερό.
- Καθαρίστε τη συσκευή. Αναφερθείτε στον τομέα "Καθαρισμός και συντήρηση".
- Καθαρίστε τα εξαρτήματα. Αναφερθείτε στον τομέα "Καθαρισμός και συντήρηση".

Χρήση

Γέμιση του δοχείου νερού (εικ. Β)

Πριν προχωρήσετε, πρέπει να προσέξετε τις παρακάτω σημειώσεις:

- Πριν τη γέμιση του δοχείου νερού, θέστε τη συσκευή εκτός λειτουργίας και αποσυνδέστε το βύσμα από την πρίζα.

- Μην γεμίζετε το δοχείο νερού με περισσότερο νερό απ'ότι χρειάζεται για το καφέ.

Πριν προχωρήσετε, πρέπει να συγκεντρώσετε την προσοχή σας στις παρακάτω σημειώσεις:

- Μην χρησιμοποιείτε τη συσκευή χωρίς νερό στο δοχείο νερού.
- Μην υπερβείτε το σημάδι μέγιστης πλήρωσης όταν γεμίζετε το δοχείο νερού. Βεβαιωθείτε ότι το επίπεδο νερού στο δοχείο νερού είναι πάντα πάνω από το ελάχιστο σημάδι πριν τη χρήση.
- Χρησιμοποιήστε μόνο κρύο νερό για να γεμίσετε το δοχείο νερού.
- Μην χρησιμοποιείτε ανθρακούχο νερό ή άλλα υγρά για να γεμίζετε το δοχείο νερού.
- Ανοίξτε το κάλυμμα (4).
- Γεμίστε το δοχείο νερού (5) με νερό ως το σημάδι απαιτούμενης πλήρωσης στον δείκτη στάθμης νερού (6).
- Κλείστε το κάλυμμα (4).

Ενεργοποίηση και απενεργοποίηση (εικ. Α)

- Για να ενεργοποιήσετε τη συσκευή, βάλτε το διακόπτη on/off (1) στη θέση 'I'. Η ένδειξη on/off (2) ανάβει. Η συσκευή αρχίζει να κάνει καφέ.
- Για να σβήσετε τη συσκευή, βάλτε το διακόπτη on/off (1) στη θέση 'O'. Η ένδειξη on/off (2) σβήνει.

Συμβουλές χρήσης (εικ. Α - C)

Πριν προχωρήσετε, πρέπει να συγκεντρώσετε την προσοχή σας στις παρακάτω σημειώσεις:

- Χρησιμοποιήστε μόνο χάρτινα φίλτρα του καφέ (1x4) που είναι κατάλληλα για τη συσκευή.
- Τοποθετήστε το δοχείο του καφέ (7) στη κάτω πλάκα (9).
- Ανοίξτε το κάλυμμα (4).
- Γεμίστε το δοχείο νερού (5) με την απαιτούμενη ποσότητα νερού.
- Τοποθετήστε τη βάση του φίλτρου του καφέ (3) στη συσκευή. Κλειδώστε τη βάση του φίλτρου του καφέ (3) στρέφοντας τη στη θέση "LOCK".

Πριν προχωρήσετε, πρέπει να προσέξετε τις παρακάτω σημειώσεις:

- Εάν η βάση του φίλτρου του καφέ δεν έχει κλειδώσει στη θέση, το κάλυμμα δεν θα κλείσει εντελώς και ο ατμός θα διαφύγει από τη συσκευή.
- Τοποθετήστε ένα κατάλληλο χάρτινο φίλτρο του καφέ στη βάση του φίλτρου του καφέ (3).
- Τοποθετήστε την απαιτούμενη ποσότητα του καφέ στο φίλτρο του καφέ.
- Κλείστε το κάλυμμα (4).
- Βάλτε το βύσμα στην πρίζα.
- Για να ενεργοποιήσετε τη συσκευή, βάλτε το διακόπτη on/off (1) στη θέση 'I'. Η ένδειξη on/off (2) ανάβει. Η συσκευή αρχίζει να κάνει καφέ.

Πριν προχωρήσετε, πρέπει να προσέξετε τις παρακάτω σημειώσεις:

- Μην αφαιρείτε το κάλυμμα από το δοχείο νερού ενώ το νερό βράζει.

Σημείωση: Η συσκευή έχει μια λειτουργία παύση-και-εξυπηρέτηση η οποία επιτρέπει να αφαιρέσετε το δοχείο του καφέ από τη κάτω πλάκα ενώ ο καφές γίνεται. Αφαιρέστε το δοχείο του καφέ από τη κάτω πλάκα για να γεμίσετε ένα φλυτζάνι καφέ. Τοποθετήστε το δοχείο του καφέ πίσω στη κάτω πλάκα έγκαιρα για να αποτρέψετε την υπερχειλίση του φίλτρου. Η λειτουργία παύση-και-εξυπηρέτηση λειτουργεί μόνο όταν η βάση του φίλτρου του καφέ έχει κλειδώσει στη θέση.

- Για να σβήσετε τη συσκευή, βάλτε το διακόπτη on/off (1) στη θέση '0'. Η ένδειξη on/off (2) σβήνει.
- Βγάλτε το φιν από την πρίζα.
- Αφήστε τη συσκευή να κρυώσει εντελώς.

Καθαρισμός και συντήρηση

Πριν προχωρήσετε, πρέπει να προσέξετε τις παρακάτω σημειώσεις:

- Πριν το καθάρισμα ή την συντήρηση, θέστε πάντα τη συσκευή εκτός λειτουργίας, αποσυνδέστε το βύσμα από την πρίζα και περιμένετε μέχρι να κρυώσει η συσκευή.
- Μην βυθίζετε τη συσκευή σε νερό ή άλλα υγρά.

Πριν προχωρήσετε, πρέπει να συγκεντρώσετε την προσοχή σας στις παρακάτω σημειώσεις:

- Μην χρησιμοποιείτε δυνατά η διαβρωτικά καθαριστικά για να καθορίσετε τη συσκευή.
- Μην χρησιμοποιήσετε αιχμηρά αντικείμενα για να καθαρίσετε τη συσκευή.
- Το δοχείο του καφέ δεν μπορεί να καθαριστεί στο πλυντήριο πιάτων. Μην καθαρίζετε τη συσκευή και τα άλλα εξαρτήματα στο πλυντήριο πιάτων.
- Ελέγχετε τακτικά τη συσκευή για πιθανές ζημιές.
- Καθαρίστε τα εξαρτήματα:
 - Καθαρίστε το δοχείο του καφέ σε νερό με σαπούνι. Στεγνώστε καλά το δοχείο του καφέ.
 - Κλειδώστε τη βάση του φίλτρου του καφέ στρέφοντας τη στη θέση "UNLOCK". Αφαιρέστε τη βάση του φίλτρου του καφέ από τη συσκευή. Καθαρίστε τη βάση του φίλτρου του καφέ σε νερό με σαπούνι. Στεγνώστε καλά τη βάση του φίλτρου του καφέ. Τοποθετήστε τη βάση του φίλτρου του καφέ στη συσκευή. Κλειδώστε τη βάση του φίλτρου του καφέ στρέφοντας τη στη θέση "LOCK".
- Καθαρίστε το εξωτερικό της συσκευής με ένα βρεγμένο πανί. Σκουπίστε το εξωτερικό της συσκευής με ένα καθαρό, στεγνό πανί.
- Αποθηκεύετε τη συσκευή σε ξηρό μέρος μακριά από πάγο, στο οποίο δεν έχουν πρόσβαση μικρά παιδιά.

Αφαλάτωση της συσκευής (εικ. A & C)

Η συσκευή πρέπει να αφαλατωθεί μετά από κάθε 25 χρήσεις. Εάν η συσκευή πρέπει να αφαλατωθεί, χρησιμοποιήστε ένα κατάλληλο παράγων. Ειδικό παράγοντες αφαλάτωσης διατίθενται από το σταθμό σέρβις.

Σημείωση: Η Princess δεν έχει καμία ευθυνή για ζημιές από παράγοντα αφαλάτωσης. Η ζημιά από τη μη τακτική αφαλάτωση της συσκευής δεν καλύπτεται από την εγγύηση.

Πριν προχωρήσετε, πρέπει να προσέξετε τις παρακάτω σημειώσεις:

- Πριν την αφαλάτωση της συσκευής, αποσυνδέστε το βύσμα από την πρίζα και περιμένετε μέχρι να κρυώσει η συσκευή.
- Μην βυθίζετε τη συσκευή σε νερό ή άλλα υγρά.

Πριν προχωρήσετε, πρέπει να συγκεντρώσετε την προσοχή σας στις παρακάτω σημειώσεις:

- Προσέξτε όταν αφαλατώνετε τη συσκευή για να αποφύγετε τη ζημιά στα έπιπλα ή τα ρούχα.
- Μην χρησιμοποιείτε ξύδι ή συμπύκνωμα ξυδιού για να αφαλατώνετε τη συσκευή.
- Μην χρησιμοποιείτε κηρικό οξύ για να αφαλατώνετε τη συσκευή.

- Γεμίστε το δοχείο νερού (5) με ένα κατάλληλο παράγοντα αφαλάτωσης.
- Τοποθετήστε το δοχείο του καφέ (7) στη κάτω πλάκα (9).
- Βάλτε το βύσμα στην πρίζα.
- Ανάψτε τη συσκευή χρησιμοποιώντας το διακόπτη on/off (1).
- Αφήστε τη συσκευή να λειτουργήσει μέχρι το παράγων αφαλάτωσης να γεμίσει το 1/3 του δοχείου του καφέ (7).
- Σβήστε τη συσκευή χρησιμοποιώντας το διακόπτη on/off (1).
- Αφήστε το παράγων αφαλάτωσης να δουλέψει για περίπου 30 λεπτά.
- Ανάψτε τη συσκευή χρησιμοποιώντας το διακόπτη on/off (1).
- Αφήστε τη συσκευή να λειτουργήσει μέχρι το υπόλοιπο παράγων αφαλάτωσης να γεμίσει το υπόλοιπο δοχείο του καφέ (7).
- Ξεπλύντε τη συσκευή με καθαρό νερό:
 - Γεμίστε το δοχείο νερού (5) με καθαρό νερό ως το σημάδι μέγιστης πλήρωσης στον δείκτη στάθμης νερού (6).
 - Τοποθετήστε το άδειο δοχείο του καφέ (7) στη κάτω πλάκα (9).
 - Ανάψτε τη συσκευή χρησιμοποιώντας το διακόπτη on/off (1).
 - Αφήστε όλο το νερό έξω από τη συσκευή.
- Βγάλτε το φιν από την πρίζα.
- Αφήστε τη συσκευή να κρυώσει εντελώς.
- Καθαρίστε τη συσκευή. Αναφερθείτε στον τομέα "Καθαρισμός και συντήρηση".

Οδηγίες ασφαλείας

Γενική ασφάλεια

- Διαβάστε με προσοχή το εγχειρίδιο οδηγιών πριν τη χρήση. Φυλάξτε το εγχειρίδιο για μελλοντική χρήση.
- Να χρησιμοποιείτε τη συσκευή και τα εξαρτήματα μόνο για τους λόγους για τους οποίους έχει σχεδιαστεί. Μην χρησιμοποιείτε τη συσκευή και τα εξαρτήματα για άλλους λόγους εκτός από ότι περιγράφεται στο εγχειρίδιο.
- Μην χρησιμοποιείτε τη συσκευή εάν κάποιος μέρος ή εξάρτημά της έχει πάθει ζημιά ή παρουσιάζει ελάττωμα. Εάν ένα μέρος ή εξάρτημα έχει πάθει ζημιά ή παρουσιάζει ελάττωμα, πρέπει να αντικατασταθεί από τον κατασκευαστή ή κάποιο άλλο εξουσιοδοτημένο συνεργείο επισκευής.
- Τα παιδιά πρέπει να βρίσκονται πάντα κάτω από επίβλεψη για να εξασφαλιστεί ότι δεν παίζουν με τη συσκευή.
- Η χρήση αυτής της συσκευής από παιδιά ή άτομα με μια σωματική, αισθητήρια, διανοητική ή κινητική ανικανότητα ή με έλλειψη απαραίτητης γνώσης και εμπειρίας μπορεί να προκαλέσει κίνδυνο. Τα άτομα υπεύθυνα για την ασφάλεια τους πρέπει να δώσουν λεπτομερές οδηγίες ή να παρατηρήσουν τη χρήση της συσκευής.
- Μην χρησιμοποιείτε τη συσκευή κοντά σε μπανιέρες, ντουςιέρες, νιπτήρες ή άλλα σκάφη που περιέχουν νερό.
- Μην βυθίζετε τη συσκευή σε νερό ή άλλα υγρά. Εάν η συσκευή βυθίζεται σε νερό ή άλλα υγρά, μην αφαιρείτε τη συσκευή με τα χέρια σας. Βγάλτε αμέσως το βύσμα από την πρίζα. Εάν η συσκευή είναι βυθισμένο σε νερό ή άλλα υγρά, μην τη χρησιμοποιήσετε ξανά τη συσκευή.
- Αυτή η συσκευή προορίζεται μόνο για οικιακή χρήση και παρόμοιες εφαρμογές όπως περιοχές κουζίνας προσωπικού σε καταστήματα, γραφεία και άλλα περιβάλλοντα εργασίας, σπίτια σε χωρίο, πελάτες σε ξενοδοχεία, ενοικιαζόμενα δωμάτια και άλλους τύπους περιβάλλοντος κατοικίας, περιβάλλοντα τύπου κρεβάτι και πρωινό κλπ.

Ασφάλεια από τον ηλεκτρισμό

- Πριν τη χρήση, ελέγξτε πάντα ότι η τάση παροχής είναι ίδια με τη τάση στην πινακίδα χαρακτηριστικών της συσκευής.
- Η συσκευή δεν έχει σχεδιαστεί για χρήση μέσω ενός εξωτερικού χρονοδιακόπτη ή ξεχωριστού τηλεχειριζόμενου συστήματος.
- Συνδέστε τη συσκευή σε μια γειωμένη πρίζα. Εάν χρειαστεί, χρησιμοποιήστε μια γειωμένη προέκταση καλωδίου κατάλληλου διαμέτρου (τουλάχιστον 3 x 1 mm²).
- Βεβαιωθείτε ότι το νερό δεν μπορεί να μπει στα βύσματα επαφής του καλωδίου παροχής και προέκτασης.
- Να ξετυλίγετε πάντα το καλώδιο παροχής και προέκτασης.
- Βεβαιωθείτε ότι το καλώδιο ηλεκτρικού ρεύματος δεν κρέμεται πάνω από την άκρη κάποιας επιφάνειας εργασίας ώστε να μην μπορεί να πιαστεί κατά λάθος και να μη σκοντάφτετε σε αυτό.
- Φροντίστε το καλώδιο κεντρικής παροχής να παραμένει μακριά από τη θερμότητα, τα λάδια και από αιχμηρές ακμές.
- Μη χρησιμοποιείτε τη συσκευή αν το καλώδιο παροχής ρεύματος ή το βύσμα του έχει πάθει ζημιά ή παρουσιάζει ελάττωμα. Αν το καλώδιο παροχής ρεύματος ή το βύσμα του έχει πάθει ζημιά ή παρουσιάζει ελάττωμα, πρέπει να αντικατασταθεί από τον κατασκευαστή ή κάποιο άλλο εξουσιοδοτημένο συνεργείο επισκευής.
- Μην τραβάτε το καλώδιο ρεύματος για να το αποσυνδέσετε από τη κεντρική παροχή.
- Αποσυνδέστε το βύσμα παροχής από τη παροχή όταν η συσκευή δεν είναι σε χρήση, πριν την συναρμολόγηση ή την αποσυναρμολόγηση και πριν το καθαρισμό και την συντήρηση.

Οδηγίες ασφαλείας για καφετιέρες

- Αποφύγετε την χρήση της συσκευής εξωτερικά.
- Μην χρησιμοποιείτε τη συσκευή σε περιβάλλον με υγρασία.
- Χρησιμοποιήστε τη συσκευή μόνο σε περιβάλλον χωρίς πάγο αν η συσκευή είναι γεμάτη με νερό.

- Τοποθετήστε τη συσκευή σε μια σταθερή και επίπεδη επιφάνεια.
- Τοποθετήστε τη συσκευή σε μια αδιαβροχη επιφάνεια που αντεχει στη θερμοκρασία.
- Μην τοποθετείτε τη συσκευή σε μάτι.
- Μην τοποθετείτε τη συσκευή πάνω σε πηγές θερμότητας ή κοντά σε φωτιά.
- Βεβαιωθείτε ότι η συσκευή δεν έρχεται σε επαφή με εύφλεκτο υλικό.
- Κρατήστε τη συσκευή μακριά από πυγές θερμότητας.
- Να είστε προσεκτικοί με το καυτό νερό και τον ατμό ώστε να αποφύγετε τυχόν εγκαύματα.
- Αποθηκεύστε τη συσκευή σε ένα στεγνό μέρος όταν δεν τη χρησιμοποιείτε. Βεβαιωθείτε ότι τα παιδιά δεν έχουν πρόσβαση στις αποθηκευμένες συσκευές.

Αποποίηση

Υπόκεινται σε τροποποιήσεις.

Οι προδιαγραφές μπορεί να τροποποιηθούν χωρίς προειδοποίηση.

- فصل قابس التيار الكهربائي عن التيار الكهربائي عند عدم استخدام الجهاز، وقبل التجميع أو الفك وقبل التنظيف والصيانة.

إرشادات السلامة لأجهزة تحضير القهوة

- لا تستخدم الجهاز في الهواء الطلق.
- لا تستخدم الجهاز في البيئات الرطبة.
- استخدم الجهاز فقط في البيئات الخالية من الصقيع إذا تم ملء الجهاز بالماء.
- ضع الجهاز على سطح مستو ومستقر.
- ضع الجهاز على سطح مضاد للبقع ومقاوم للحرارة.
- لا تضع الجهاز على صفيحة.
- لا تضع الجهاز على أسطح ساخنة أو بالقرب من اللهب المكشوف.
- تأكد من عدم تلامس الجهاز بالمواد سريعة الاشتعال.
- احتفظ بالجهاز بعيداً عن مصادر الحرارة.
- توخ الحذر مع الماء والبخار الساخنين لتقادي الإصابة بحروق.
- قم بتخزين الجهاز في مكان جاف عند عدم الاستخدام. تأكد من عدم وصول الأطفال إلى الأجهزة المخزنة.

إخلاء المسؤولية

تخضع للتغيير، يمكن تغيير المواصفات بدون إشعار مسبق.

- لا تغمس الجهاز في الماء أو السوائل الأخرى. إذا تم غمس الجهاز في الماء أو سوائل أخرى، فلا تخرج الجهاز ببديك. أفضل قابس التيار الكهربائي عن مقبس الحائط. إذا تم غمس الجهاز في الماء أو سوائل أخرى، فلا تستخدم الجهاز مرة أخرى.
- تم تصميم هذا الجهاز ليتم استخدامه في المنازل والأماكن المشابهة مثل أماكن مطابخ الموظفين في المتاجر والمكاتب وأماكن العمل الأخرى والمنازل الريفية، ومن قبل نزلاء الفنادق والاستراحات والأماكن السكنية الأخرى والأماكن التي تقدم مبيتاً ووجبة إفطار.

السلامة الكهربائية

- قبل الاستخدام، تأكد دوماً من أن فلتية التيار الكهربائي هي الفلتية نفسها على لوحة التقدير بالجهاز.
- هذا الجهاز غير مخصص للتشغيل من خلال مؤقت خارجي أو وحدة تحكم عن بعد منفصلة.
- قم بتوصيل الجهاز بمقبس حائط أرضي. إذا لزم الأمر، استخدم كبل توصيل أرضي بقطر مناسب (على الأقل 3 × 1 م²).
- تأكد من عدم دخول الماء في فتحات القابس بكبل التيار الكهربائي وكبل التوصيل.
- احرص دوماً على فك كبل التيار الكهربائي وكبل التوصيل كلياً.
- تأكد من أن كبل التيار الكهربائي لا يتدلى على حافة الجزء المستخدم ومن أنه لن يعلق عرضاً أو ينم التعثر فيه.
- حافظ على كبل التيار الكهربائي بعيداً عن الحرارة والزيت والحواف الحادة.
- لا تستخدم الجهاز إذا كان كبل التيار الكهربائي أو قابس التيار الكهربائي تالفاً أو معيباً. فإن كان كبل التيار الكهربائي أو قابس التيار الكهربائي تالفاً أو معيباً، فيجب استبداله من قبل الشركة المصنعة أو وكيل إصلاح معتمد.
- لا تقم بشد كبل التيار الكهربائي لفصل قابس التيار الكهربائي عن التيار الكهربائي.

- اغسل الآلة جيدا بماء نظيف:
- قم بملء خزان الماء (5) بالماء إلى أن يصل إلى علامة الحد الأقصى على مؤشر مستوى الماء (6).
- ضع إبريق القهوة (7) الفارغ على اللوح السفلي (9).
- قم بتشغيل الجهاز باستخدام المفتاح تشغيل/إيقاف تشغيل (1).
- دع كل الماء يخرج من الآلة.
- افصل قابس التيار الكهربائي عن مقبس الحائط.
- دع الجهاز يبرد تمامًا.
- قم بتنظيف الجهاز. ارجع إلى قسم "التنظيف والصيانة".

إرشادات السلامة

السلامة العامة

- اقرأ الدليل بعناية قبل الاستخدام. احتفظ بالدليل للرجوع إليه في المستقبل.
- لا تستخدم الجهاز والملحقات إلا في الاستخدامات المخصصة لها. لا تستخدم الجهاز والملحقات في أي استخدامات أخرى غير موصوفة في الدليل.
- لا تستخدم الجهاز أو أيًا من الملحقات إن كان هناك أي جزء تالف أو معيب. إذا كان أحد الأجزاء أو الملحقات تالفًا أو معيبًا، فيجب استبداله من قبل الشركة المصنعة أو وكيل إصلاح معتمد.
- ينبغي الإشراف على الأطفال للتأكد من أنهم لا يلعبون بالجهاز.
- يمكن أن يؤدي استخدام هذا الجهاز بواسطة الأطفال أو الأشخاص المصابين بإعاقة حركية أو عقلية أو حسية أو جسدية أو الذين يفتقرون إلى الخبرة والمعرفة اللازمة إلى حدوث مخاطر. لذا يجب أن يوجه الأشخاص المسؤولون عن سلامة هؤلاء الأشخاص لهم إرشادات واضحة أو يشرفون على استخدام الجهاز.
- لا تستخدم الجهاز بالقرب من حوض الاستحمام أو الدش أو حمام السباحة أو الأوعية الأخرى التي تحتوي على مياه.

ملاحظة: لن تتحمل شركة Princess المسؤولية عن أي تلف ناتج من مواد إزالة الرواسب. التلف الناتج عن عدم إزالة الرواسب بانتظام من الجهاز لا يشمل الضمان.

- قبل مواصلة الخطوات، نرجو منك الانتباه للملاحظات التالية:
- قبل إزالة الرواسب من الجهاز، افصل قابس التيار الكهربائي عن مقبس الحائط وانتظر إلى أن يبرد الجهاز.
- لا تغمس الجهاز في الماء أو غيره من السوائل الأخرى.
- قبل مواصلة الخطوات، نرجو منك تركيز انتباهك على النقاط التالية:
- توخ الحذر عند إزالة الرواسب من الجهاز لمنع إتلاف الأثاث أو الملابس.
- لا تستخدم الخل أو الخل المركز في إزالة الرواسب من الجهاز.
- لا تستخدم حمض الستريك في إزالة الرواسب من الجهاز.
- قم بملء خزان الماء (5) بمادة إزالة رواسب مناسبة.
- ضع إبريق القهوة (7) على اللوح السفلي (9).
- أدخل قابس التيار الكهربائي في مقبس الحائط.
- قم بتشغيل الجهاز باستخدام المفتاح تشغيل/إيقاف تشغيل (1).
- دع الجهاز يعمل حتى يكون 1/3 مادة إزالة الرواسب في إبريق القهوة (7).
- قم بإيقاف تشغيل الجهاز باستخدام المفتاح تشغيل/إيقاف تشغيل (1).
- دع مادة إزالة الرواسب تعمل لمدة 30 دقيقة تقريبًا.
- قم بتشغيل الجهاز باستخدام المفتاح تشغيل/إيقاف تشغيل (1).
- دع الجهاز يعمل حتى تكون مادة إزالة الرواسب المتبقية في إبريق القهوة (7).

التنظيف والصيانة

- قبل مواصلة الخطوات، نرجو منك الانتباه للملاحظات التالية:
- قبل التنظيف أو الصيانة، قم دومًا بإيقاف تشغيل الجهاز وافصل قابس التيار الكهربائي عن مقبس الحائط وانتظر إلى أن يبرد الجهاز.
- لا تغمس الجهاز في الماء أو غيره من السوائل الأخرى.
- قبل مواصلة الخطوات، نرجو منك تركيز انتباهك على النقاط التالية:
- لا تستخدم مواد تنظيف كاشطة أو قوية لتنظيف الجهاز.
- لا تستخدم الأشياء الحادة في تنظيف الجهاز.
- لا يمكن تنظيف إبريق القهوة في غسالة الأطباق.
- لا تقم بتنظيف الجهاز أو أي من الملحقات الأخرى في غسالة الأطباق.
- افحص الجهاز بشكل دوري بحثًا عن أي تلف ممكن.
- قم بتنظيف الملحقات:
- قم بتنظيف إبريق القهوة بالماء والصابون. جفّف إبريق القهوة تمامًا.
- افتح حامل فلتر القهوة عن طريق تدويره إلى وضع "الفتح". قم بإزالة حامل فلتر القهوة من الجهاز. قم بتنظيف حامل فلتر القهوة بالماء والصابون. جفّف حامل فلتر القهوة تمامًا. ضع حامل فلتر القهوة في الجهاز. اقلل حامل فلتر القهوة عن طريق تدويره إلى وضع "الغلق".
- قم بتنظيف الجزء الخارجي من الجهاز بقطعة قماش رطبة. جفّف الجزء الخارجي من الجهاز بقطعة قماش نظيفة جافة.
- احفظ الجهاز في مكان جاف خال من البرودة، بعيدًا عن متناول الأطفال.
- إزالة الرواسب من الجهاز (الشكلان A و C)
يجب إعادة إزالة الرواسب من الجهاز بعد كل 25 مرة استخدام. استخدم مادة إزالة رواسب مناسبة حين يحين وقت إزالة الرواسب من الجهاز. تتوفر مواد إزالة الرواسب الخاصة من مركز الخدمة الخاص بنا.

- قم بملء خزان الماء (5) بمقدار الماء المطلوب.
- ضع حامل فلتر القهوة (3) في الجهاز. اقلل حامل فلتر القهوة (3) عن طريق تدويره إلى وضع "الغلق".

قبل مواصلة الخطوات، نرجو منك الانتباه للملاحظات التالية:

- إذا لم تسمع صوت استقرار حامل فلتر القهوة في مكانه، لن يتم غلق الغطاء بشكل كامل وسيخرج البخار من الجهاز.

- ضع فلتر القهوة الورقي المناسب في حامل فلتر القهوة (3).
- ضع مقدار القهوة المطلوب في فلتر القهوة.
- أغلق الغطاء (4).
- أدخل قابس التيار الكهربائي في مقبس الحائط.
- لتشغيل الجهاز، اضبط مفتاح التشغيل/إيقاف التشغيل (1) على الوضع '1'. يضيء مؤشر التشغيل/إيقاف التشغيل (2). تبدأ الآلة في تحضير القهوة.

قبل مواصلة الخطوات، نرجو منك الانتباه للملاحظات التالية:

- لا ترفع الغطاء عن خزان الماء أثناء غليان الماء.

ملاحظة: يشتمل الجهاز على وظيفة إيقاف مؤقت تجعل من الممكن رفع إبريق القهوة من على اللوح السفلي أثناء تقديم القهوة. ارفع إبريق القهوة من على اللوح السفلي لصب فنجان قهوة. ضع إبريق القهوة ثانية على اللوح السفلي في الوقت المناسب لمنع مرشح القهوة من الطفو. تعمل وظيفة التوقف عند إتمام الخدمة فقط عندما تسمع صوت استقرار حامل فلتر القهوة في مكانه.

- لإيقاف تشغيل الجهاز، اضبط مفتاح التشغيل/إيقاف التشغيل (1) على الوضع '0'. ينطفئ مؤشر التشغيل/إيقاف التشغيل (2).
- افصل قابس التيار الكهربائي عن مقبس الحائط.
- دع الجهاز يبرد تمامًا.

تهانينا!

لقد اشتريت أحد منتجات Princess. نحن نهدف إلى توفير منتجات عالية الجودة بتصميم حسن وبسعر اقتصادي في متناول الجميع. ونأمل أن تستمتع باستخدام هذا المنتج لسنوات عديدة.

الوصف (الشكل A)

تم تصميم جهاز تحضير القهوة 242237 Princess الخاص بك لتحضير القهوة. الجهاز مناسب للاستخدام المنزلي فقط. الجهاز مناسب للاستخدام المنزلي فقط.

1. مفتاح التشغيل/إيقاف التشغيل
 2. مؤشر التشغيل/إيقاف التشغيل
 3. حامل فلتر القهوة
 4. غطاء
 5. خزان الماء الاحتياطي
 6. مؤشر مستوى الماء
 7. إبريق القهوة
 8. زر صب القهوة
 9. اللوح السفلي
 10. مغرفة القهوة
- ملاحظة: لا يصلح إبريق القهوة للاستخدام داخل الميكروويف.

الاستخدام

ملء خزان الماء (الشكل B)

- قبل مواصلة الخطوات، نرجو منك الانتباه للملاحظات التالية:
- قبل ملء خزان الماء، قم بإيقاف تشغيل الجهاز وافصل قابس التيار الكهربائي عن مقيس الحائط.
 - لا تقم بملء خزان الماء بماء أكثر من المطلوب لتحضير القهوة.
 - قبل مواصلة الخطوات، نرجو منك تركيز انتباهك على النقاط التالية:
 - لا تستخدم الجهاز بدون وجود ماء في خزان الماء.
 - لا تتجاوز علامة الحد الأقصى عند ملء خزان الماء. تأكد أن مستوى الماء دائما أعلى من علامة الحد الأدنى أثناء الاستخدام.
 - استخدم الماء البارد فقط لملء خزان الماء.
 - لا تستخدم الماء الكربوني أو السوائل الأخرى لملء خزان الماء.

- افتح الغطاء (4).
- قم بملء خزان الماء (5) بالماء إلى أن يصل إلى العلامة المطلوبة على مؤشر مستوى الماء (6).
- أغلق الغطاء (4).

التشغيل وإيقاف التشغيل (الشكل A)

- لتشغيل الجهاز، اضبط مفتاح التشغيل/إيقاف التشغيل (1) على الوضع 'I'. يضيء مؤشر التشغيل/إيقاف التشغيل (2). تبدأ الآلة في تحضير القهوة.
- لإيقاف تشغيل الجهاز، اضبط مفتاح التشغيل/إيقاف التشغيل (1) على الوضع '0'. ينطفئ مؤشر التشغيل/إيقاف التشغيل (2).

تلميح للاستخدام (الشكل A - C)

- قبل مواصلة الخطوات، نرجو منك تركيز انتباهك على النقاط التالية:
- استخدم فقط فلاتر القهوة الورقية (4x1) المناسبة للجهاز.

- ضع إبريق القهوة (7) على اللوح السفلي (9).
- افتح الغطاء (4).

الاستخدام الأولي

- لتنظيف الأجزاء الداخلية للجهاز قبل أول استخدام، لا تستخدم إلا الماء في المرات القليلة الأولى. ارجع إلى القسم "تلميح للاستخدام". لا تستخدم فلتر قهوة أو أيا من أنواع القهوة المطحونة. وعندما تنتهي، تخلص من الماء.
- قم بتنظيف الجهاز. ارجع إلى قسم "التنظيف والصيانة".
- قم بتنظيف الملحقات. ارجع إلى قسم "التنظيف والصيانة".

